

STIMA
ST
S
SE
+

КАТАЛОГ
ПРОДУКЦИИ
Генеральный

PRODUCT
CATALOGUE
General

2022

КАТАЛОГ
ПРОДУКЦИИ

2022

GENERAL CATALOGUE

О КОМПАНИИ

ABOUT US

20 лет назад мечта стала реальностью, и из бумажного чертежа мы изготовили первую плитку. За два десятилетия мы выросли из небольшой компании в корпорацию с более чем 1500 сотрудниками, но мы по-прежнему называем себя семьей. Несмотря на множество изменений и вызовов, одно остается неизменным: мы по-прежнему мечтатели...

20 years ago a dream became reality and from paper plan we produced the first tile. In two decades we have grown up from a small company to a corporation with more than 1500 employees but we still call ourselves a Family. Despite many changes and challenges one thing remains the same: We are still dreamers...

На протяжении двадцати лет компания ESTIMA сохраняет верность своим принципам, взятым за основу еще с момента выбора названия.

“Estima” в переводе с испанского — уважение.

МИССИЯ
КОМПАНИИ:
«ЛИДЕРСТВО,
ОСНОВАННОЕ
НА ДОВЕРИИ»

- Первый производитель керамогранита в России
- Профессионалы, признанные на мировом рынке
- Вектор развития целой индустрии

ЦЕННОСТИ
КОМПАНИИ
ESTIMA

- Соблюдаем правила: открытость и доверие
- Сохраняем традиции: стабильность для сотрудника, надежность для партнера
- Лидируем на рынке: непрерывное развитие и инновационные технологии
- Думаем о будущем: ответственный подход к делу
- Заботимся о клиенте: понимаем потребности и делаем жизнь лучше

OUR MISSION AND VALUES

ESTIMA stays loyal to its principles taken as a basis at the beginning stage of its activity for 20 years.

“Estima” means “respect” in Spanish.

COMPANY'S
MISSION:
“LEADERSHIP
BASED ON
TRUST”

- First manufacturer of porcelain tiles in Russia
- Professionals recognized on the global market
- Vector of development for the whole industry

ESTIMA'S
VALUES

- We follow the rules: transparency and trust
- We retain traditions: stability for employee, reliability for partner
- We lead on the market: continuous development and innovative technologies
- We think about future: responsible business approach
- We take care of our client: we understand needs and we make life better

ОБРАЩЕНИЕ КОМАНДЫ

TEAM MESSAGE

Что значит быть первым среди тех, кто начал производство керамогранита в России?

Прежде всего – это каждый день подходить с ответственностью и с любовью к тому, что мы делаем. ESTIMA – это больше, чем керамогранит. ESTIMA – это целая команда единомышленников, широкий портфель брендов, высокий клиентский сервис, ассортимент продукции под проект любой сложности, индивидуальный подход к каждому клиенту, большая история опыта, которым мы делимся с вами, а также высокое качество и актуальный дизайн.

За 20 лет истории компании мы смогли разработать широкий портфель брендов, который позволяет каждому из наших клиентов выбрать отделочный материал, который подойдет именно вам – по цене, дизайну, размеру, оттенку и текстуре.

Ответственность за экологию также является для нас приоритетом – наше производство отвечает зеленым стандартам и безопасно для окружающей природы. Ведь именно она является вдохновением для большинства коллекций керамогранита ESTIMA, а натуральный состав делает этот материал полностью экологичным и безопасным. Реализованные проекты по всему миру вдохновляют нас на новые победы, совершенствование производства и развитие новых каналов коммуникации с вами – нашими клиентами и партнерами.

Миссия нашей компании звучит как: ESTIMA – это лидерство, основанное на доверии. И мы ежедневно работаем над тем, чтобы соответствовать этим словам.

What does it mean to be responsible the first porcelain stoneware factory in Russia?

To begin with, it is to be responsible and love what we do every day. ESTIMA is more than porcelain stoneware. ESTIMA is a big team of like-minded people, a wide portfolio of brands, a high level of customer service, a range of products for projects of any complexity, an individual approach to each client, a long history of experience that we share with you, and high quality and state-of-the-art designs.

Over 20 years of the company's history, we have been able to develop a wide portfolio of brands that allows each of our clients to choose the finishing/outfitting material that matches you in price, design, size, shade and texture.

Responsibility for the environment is also among our priorities. Our production meets green standards and is safe for the environment. Nature inspires most of porcelain stoneware ESTIMA collections, natural composition of the material makes it completely green and safe. Implemented projects all over the world inspire us to new victories, to improve production and to develop new ways of communication with you – our clients and partners.

Our company mission is – «ESTIMA – is a leadership based on trust». And we work everyday to comply with it.

С заботой о вас,
команда ESTIMA

With love and care,
ESTIMA team





+ ESTIMA



МЫ ЗНАЕМ МИР, МИР ЗНАЕТ НАС

WE KNOW THE WORLD -
THE WORLD KNOWS US

ESTIMA сегодня – это мировой бренд керамогранита из России, качество и дизайн которого признаны более чем в 60 странах мира. Компания имеет две собственные производственные площадки, представительства в 24 городах Российской Федерации, развитую региональную сеть фирменных салонов «Студия керамики ESTIMA», а также зарубежные филиалы ESTIMA Europe и ESTIMA USA с собственными логистическими центрами в Италии и США.

Мы укрепляем отношения с клиентами и партнерами и постоянно поддерживаем статус быстроразвивающейся компании. Это позволяет нам оставаться в числе лидеров отрасли по производству керамогранита в России и задавать вектор развития целой индустрии на протяжении долгих лет.

Надежность, открытость и ответственный подход к делу – главные принципы компании ESTIMA. Именно поэтому нам доверяют миллионы.

Today ESTIMA is a global brand of Russian porcelain stoneware, whose quality and design are recognized in more than 60 countries in the world. The company has two production sites, representative offices in 24 cities of the Russian Federation, a well-developed regional network of showrooms «Porcelain stoneware ESTIMA studio» and foreign affiliates ESTIMA Europe and ESTIMA USA with their own logistics centers in Italy and USA as well.

We strengthen relations with clients and partners and constantly support the rank of a fast-growing company. This allows us to be the first company among the leaders of the porcelain stoneware industry in Russia and to set the direction of development of the whole industry.

Reliability, transparency and responsiveness are the main principles of ESTIMA. That is why millions of people trust us.

КОМПАНИЯ ИМЕЕТ ПРЕДСТАВИТЕЛЬСТВА В 24 ГОРОДАХ РОССИЙСКОЙ ФЕДЕРАЦИИ, А ТАКЖЕ ЗАРУБЕЖНЫЕ ФИЛИАЛЫ ESTIMA EUROPE И ESTIMA USA С СОБСТВЕННЫМИ ЛОГИСТИЧЕСКИМИ ЦЕНТРАМИ В ИТАЛИИ И США.

THE COMPANY HAS REPRESENTATIVE OFFICES IN 24 CITIES OF RUSSIA AND FOREIGN AFFILIATES ESTIMA EUROPE AND ESTIMA USA WITH THEIR OWN LOGISTIC CENTERS IN ITALY AND THE USA.

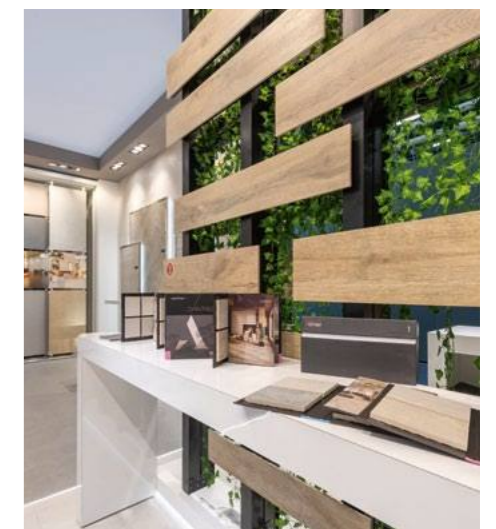

ПРОИЗВОДСТВО

PRODUCTION

В производственный комплекс компании ESTIMA входит два предприятия: Ногинский Комбинат Строительных Изделий (НКСИ) и Самарское Объединение Керамики (СОК). Оба производства оснащены передовым оборудованием от ведущих итальянских производителей.

Ежегодно компания ESTIMA проводит модернизацию собственных производственных предприятий. Совершенствование направлено на улучшение качества готовой продукции, расширение ассортимента товаров, а также на автоматизацию производства и развитие логистических центров.

Подобные инициативы позволяют компании производить плитку больших форматов, а также полностью удовлетворять запросы клиентов благодаря широкому ассортименту продукции высокого качества и разнообразию ценовых сегментов.

Manufacturing Association ESTIMA includes two enterprises: Noginsk Plant Of Construction Products (NCCP) and Samara Association of Ceramics (SOC). Each factory is well equipped with advanced Italian facilities.

ESTIMA annually performs modernization of the facilities. The enhancement is aimed at end-product improvement including assortment extension, manufacturing automation and development of logistic centers.

Make it possible to manufacture extra big format tiles and fully satisfy customers' demands due to best quality assortment range and reasonable price policy.

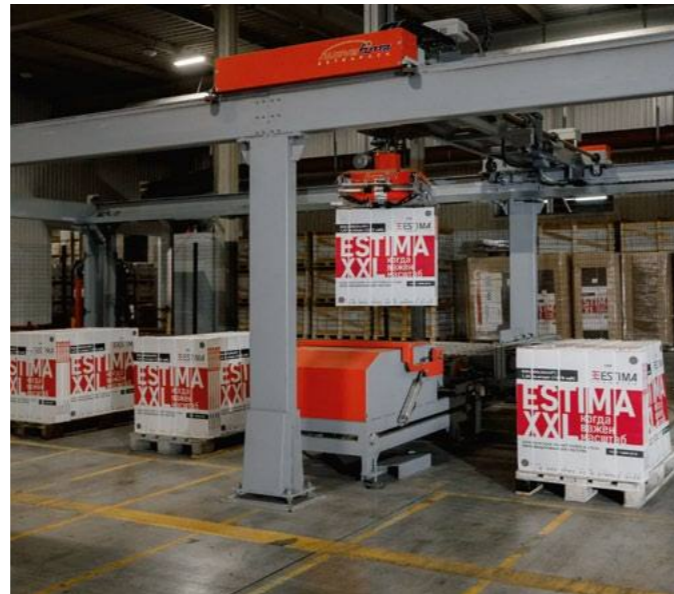

GREEN & ECO

Инновации для компании ESTIMA — это в первую очередь бережное отношение к природе. Благодаря высоким технологиям, компания оптимизирует потребление природных ресурсов и грамотно утилизирует отходы.

Innovation for ESTIMA is foremost a careful attitude to nature resources. Thanks to high technologies, our company optimizes natural resources consumption and competently disposes the wastes material.

Приобретая продукцию TM ESTIMA®, покупатель может быть уверен в том, что она изготовлена по передовым эко-технологиям:

When buying products of TM ESTIMA® one can be sure it is manufactured according to cutting edge eco-friendly technology:

ВОДА WATER

Экономия важнейшего природного ресурса — воды, осуществляется за счет ее многократного использования. Техническая вода очищается и используется повторно. Отфильтрованный осадок и пыль, а также все материалы, отбракованные до обжига, являются внутренним возвратным сырьем, которое идет на производство специального продукта EcoGres.

Water saving as the most important natural resource is possible due to reuse. Technical water is cleaned and used repeatedly. Sediment and dust precipitated on air filters extracted from water and including all the materials scrapped before calcination are internal returnable raw materials that are used to produce special EcoGres product.

Производство керамогранита TM ESTIMA® построено по замкнутому циклу и является практически полностью безотходным. Производственные помещения и технологическое оборудование оснащены экофильтрами, которые исключают вредные промышленные выбросы в окружающую среду.

ВОЗДУХ AIR

TM ESTIMA® porcelain tiles manufacturing is designed cyclically, and this is almost waste-free production. Manufacturing premises and technological equipment are fitted with ecofilters that excluding a possibility of pollutant industrial emissions into the environment.

ЭНЕРГИЯ ENERGY

Одной из энергоэффективных технологий, применяемых на заводах, является вторичное использование горячего воздуха. Он отводится по специальным воздуховодам и после фильтрации отапливает складские и производственные помещения.

Energy efficient technology used in our factories is the reuse use of warm air. The warm air is vented through special air duct and after the filtration is used to heat the warehouse and manufacturing premises.

Производство керамического гранита ТМ ESTIMA® полностью отвечает «зеленым» стандартам, в результате чего получается материал, отличающийся высокими эксплуатационными показателями и впечатляюще продолжительным сроком службы—более 50 лет.

- Изготовление керамогранита ведется по замкнутому циклу и является практически безотходным, а использование экофильтров исключает возможность вредных промышленных выбросов в окружающую среду,
- Компания использует лучшее сырье: высококачественная белая глина, отечественные полевые шпаты, материалы для декорирования от ведущих европейских производителей.

TM ESTIMA® porcelain tiles manufacturing is completely compliant with «green» standards. As a result, we receive the material with such features as high performance and impressively long (more than 50 years) durability.

- The manufacturing process is designed cyclically, and this is almost waste-free production, the ecofilters usage excludes a possibility of pollutant industrial emissions into the environment,
- Our company uses the best raw materials: high-quality white clay, domestic feldspars, decoration materials produced by the leading European manufacturers.

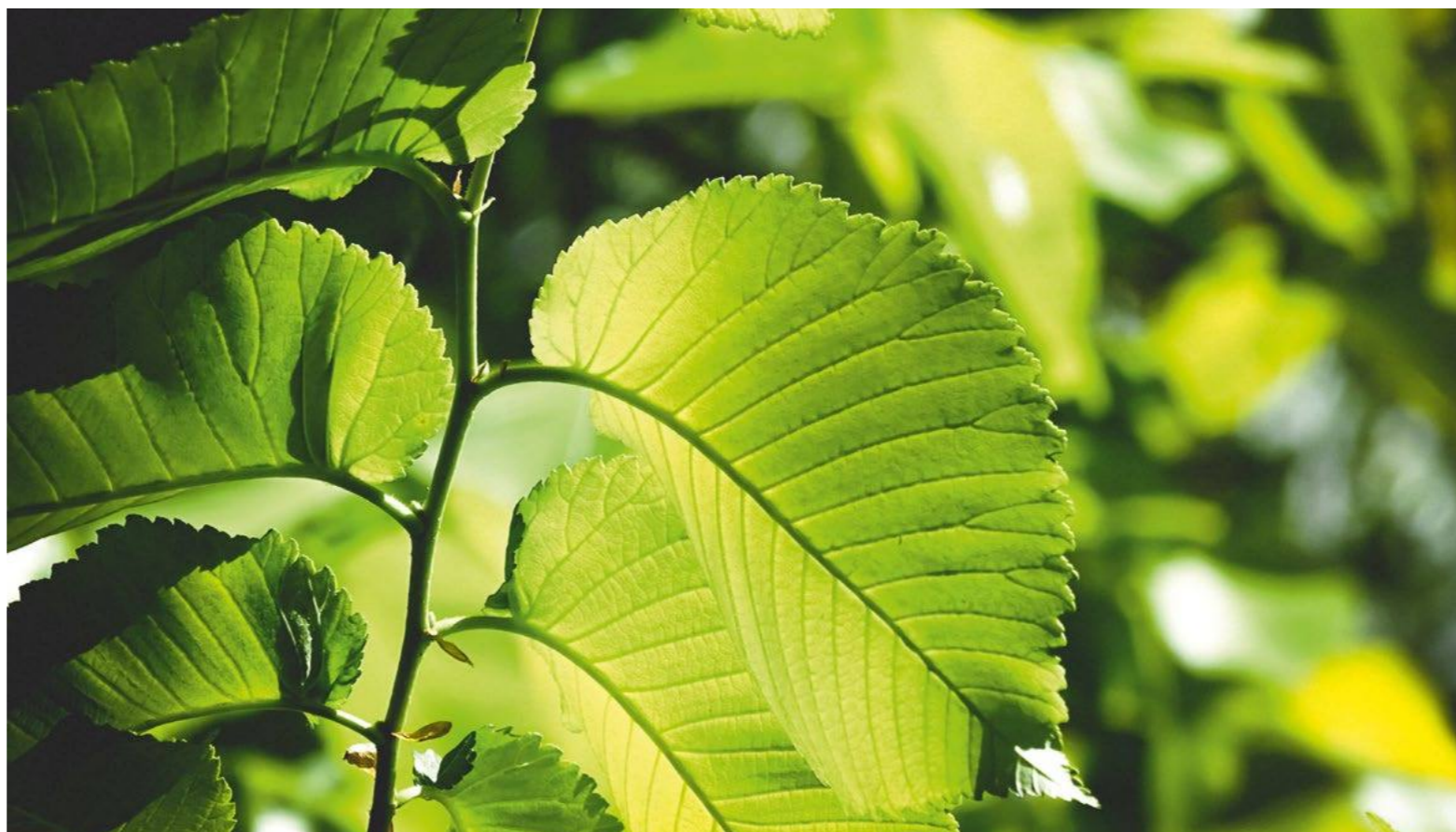

ЭКОЛОГИЯ КАК БЕЗУСЛОВНЫЙ ПРИОРИТЕТ

ECOLOGY
AS AN ULTIMATE
PRIORITY

За внедрение технологии производства керамогранита EcoGres из внутреннего возвратного сырья компания ESTIMA была отмечена дипломом и награждена призовой статуэткой «Аист» в номинации «ЭКОпродукция».

ESTIMA was awarded with a diploma and a prize "Aist" statuette in "Ecoproduction" category for the implementation of porcelain tiles manufacturing from internal returnable raw materials EcoGres technology.

СОЦИАЛЬНО- ОТВЕТСТВЕННОЕ ПРОИЗВОДСТВО

SOCIALLY
RESPONSIBLE
MANUFACTURING

Компания ESTIMA успешно прошла аудит социальной ответственности ICS, инициатором которого выступил лидер в области сертификации—Bureau Veritas Certification rus по заказу Adeo Group (Leroy Merlin). Социальный аудит включал следующие направления: трудовые отношения с персоналом, противопожарная безопасность, охрана труда, экология, а также безопасность жизни и здоровья работников предприятия и окружающей среды.

ESTIMA has successfully passed the ICS social responsibility audit. The initiative belongs to the leader in the domain of certification—Bureau Veritas Certification rus on behalf of Adeo Group (Leroy Merlin).

Social audit included the following directions: labor relations with the personnel, fire safety, labor protection, ecology and also safety of employees' life and health at the enterprise, the environment safety.



СОДЕРЖАНИЕ

CONTENT

- 2 О КОМПАНИИ
ABOUT US
- 4 ОБРАЩЕНИЕ
КОМАНДЫ
TEAM MESSAGE
- 6 ГРУППА КОМПАНИЙ
GLOBAL
- 8 ПРОИЗВОДСТВО
PRODUCTION
- 10 «ЗЕЛЕНое»
ПРОИЗВОДСТВО
GREEN & ECO
- 16 АЛФАВИТНЫЙ
УКАЗАТЕЛЬ
INDEX

48 MARBLE



- 50 ALBA
- 60 CHAMBORD
- 66 IDEAL
- 76 MONTIS
- 84 VISION



96 STONE

- 98 GABBRO
- 110 JAZZ
- 120 TERRA

18 ESTIMA XXL



- 22 ALBA
- 23 MONTIS
- 23 IDEAL
- 24 VISION
- 28 GABBRO
- 32 TERRA
- 34 COSMOS
- 35 FUSION
- 35 IRON
- 38 LOFT
- 40 LUNA
- 42 TRAFFIC
- 44 RAINBOW
- 45 YOUR COLOR

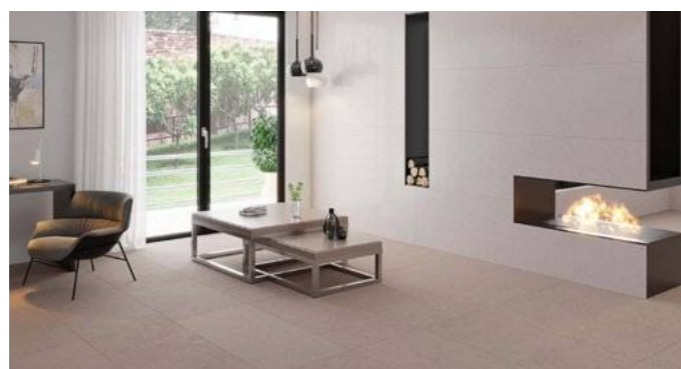

134 WOOD

- 136 ARTWOOD
- 142 BRIGANTINA
- 156 CLASSIC WOOD
- 168 SHERWOOD
- 176 SPANISH WOOD

186 CEMENT

- 188 LOFT
- 202 LUNA
- 216 MILD
- 222 TRAFFIC

232 DESIGN

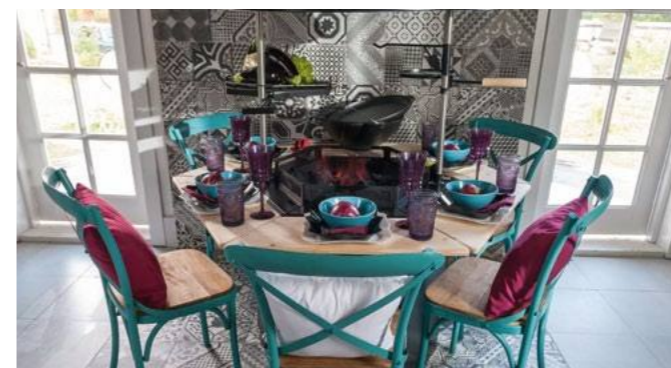

- 234 AGLOMERAT
- 240 COMFORT
- 250 COSMOS
- 264 FUSION
- 272 IRON

276 COMMERCIAL

- 278 HARD
- 286 RAINBOW
- 292 STANDARD
- 296 TECHNICA STANDARD
- 298 YOUR COLOR



304 ESTIMA City

- 306 ART
- 310 MELODY
- 316 RAGTIME
- 320 ROCK
- 324 SOLO
- 328 UNDERGROUND
- 334 BRIGANTINA
- 340 DREAM WOOD
- 346 MODERN WOOD

ИЗДЕЛИЯ ИЗ КЕРАМОГРАНИТА

352 FABRICATED PRODUCTS FROM GRES
PORCELAIN STONEWARE

354 ДЕКОРАТИВНЫЕ ВСТАВКИ

DECORATIVE INSERTS

356 ДЕКОРАТИВНЫЕ ИЗДЕЛИЯ

DECORS



360 СПЕЦИАЛЬНЫЕ ИЗДЕЛИЯ И СТУПЕНИ

SPECIAL TRIMS AND STEPS



364 СОЧЕТАНИЯ ЦВЕТОВ И КОЛЛЕКЦИЙ

MIX EFFECT

366 НАШИ ПРОЕКТЫ

OUR PROJECTS

376 ВНИМАНИЮ ПОТРЕБИТЕЛЕЙ

TO THE CONSUMERS ATTENTION

378 РЕКОМЕНДАЦИИ ПО УХОДУ

CLEANING AND MAINTENANCE RECOMMENDATIONS

380 РЕКОМЕНДАЦИИ ПО РАБОТЕ С КРУПНЫМ ФОРМАТОМ

LARGE FORMAT RECOMMENDATIONS

382 РЕКОМЕНДАЦИИ ПО УКЛАДКЕ

RECOMMENDATIONS FOR LAYING

384 ТЕХНИЧЕСКАЯ ИНФОРМАЦИЯ

TECHNICAL DATA

388 MATRIX

397 СЕРТИФИКАЦИЯ

CERTIFICATIONS

398 КОНТАКТЫ

CONTACTS

400 УСЛОВНЫЕ ОБОЗНАЧЕНИЯ

SYMBOLS

XXL & ESTIMA

ALBA AB A 22, 52	AGLOMERAT AG C 236	ARTWOOD AW A 138
BRIGANTINA BG B 146	CHAMBORD CB C 62	CLASSIC WOOD CW C 158
COMFORT CF C 244	COSMOS CM C 34, 254	FUSION FS F 35, 268
GABBRO GB G 28, 102	HARD HD H 282	IDEAL ID I 23, 70
IRON IR I 35, 274	JAZZ JZ J 114	LOFT LF L 38, 192
LUNA LN L 40, 204	MILD MI M 218	MONTIS MN M 23, 78

RAINBOW RW R 44, 288	SPANISH WOOD SP S 178	STANDARD ST S 294
SHERWOOD SW S 172	TERRA TE T 32, 124	TRAFFIC TF T 42, 226
VISION VS V 24, 86	YOUR COLOR YC Y 45, 300	

ESTIMA City

ART AR A 308	BRIGANTINA BG B 336	DREAM WOOD DW D 342
MELODY MO M 312	MODERN WOOD MW M 348	ROCK RC R 322
RAGTIME RG R 318	SOLO SO S 326	UNDERGROUND UN U 330

XXL

Переверните свое представление об интерьере и экстерьере с широкоформатным керамогранитом Estima. Линейка XXL позволяет создать монолитную поверхность, едва отличимую от природного материала. Когда масштаб – это важно.

Change your perception of the interior and exterior designs with Estima large-sized porcelain stoneware. XXL collection enables one to create monolithic surface that is barely distinguishable from natural material. Estima – when size matters.





IDEAL. White

ALBA AB



AB 01 white

MONTIS MN

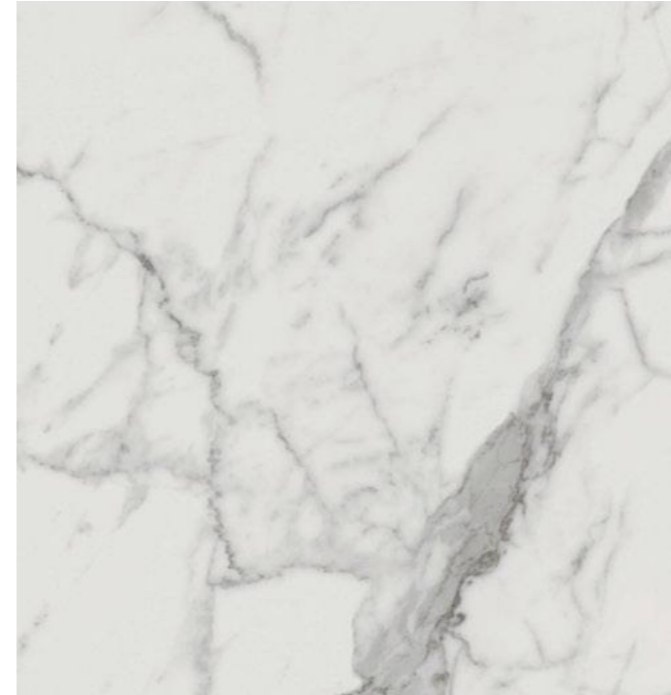

MN 01 white

IDEAL ID

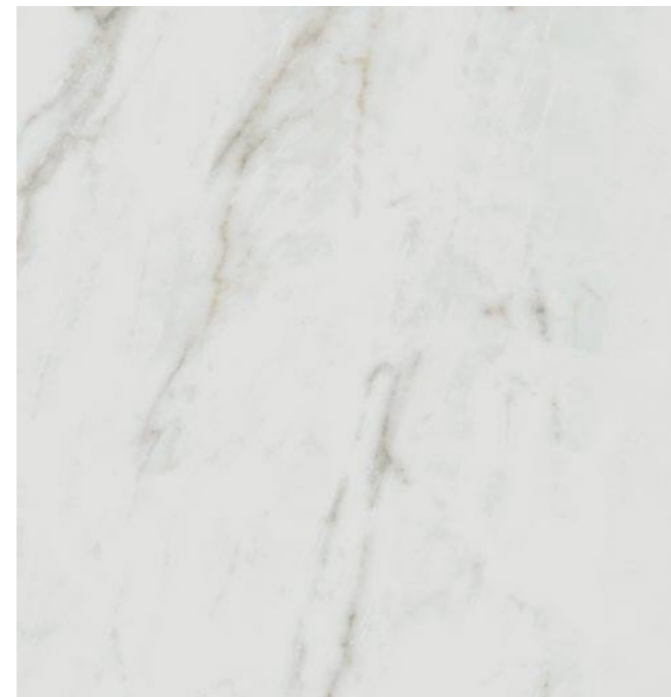

ID 01 white

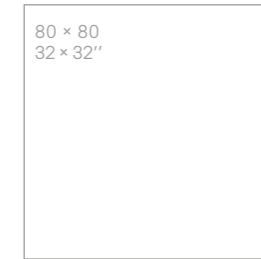

неполированный
natural

cm	in
80 x 80	32 x 32
80 x 160	32 x 64



VISION VS



VS 02 grey



неполированный
natural

cm	in
80 x 80	32 x 32
80 x 160	32 x 64

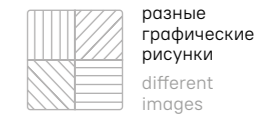

VS 01 white



VS 03 black





MONTIS. White
BRIGANTINA. Oak

VISION. White, grey, black

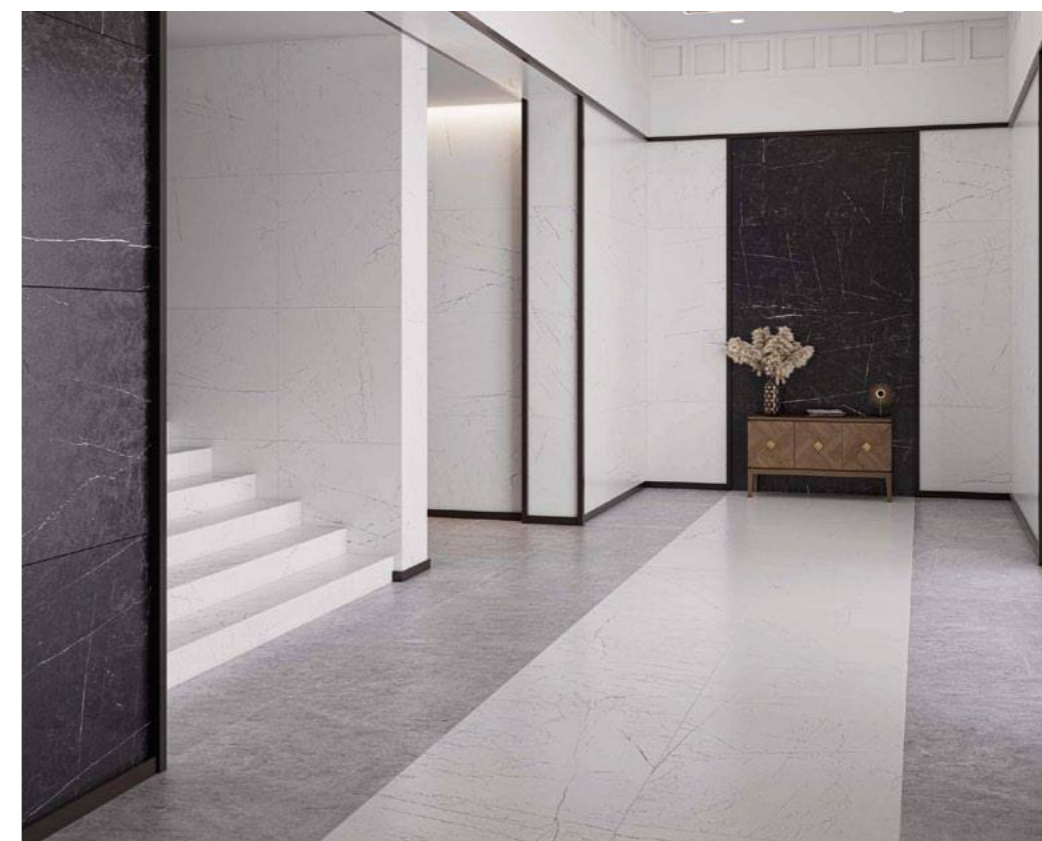

GABBRO GB



GB 04 brown

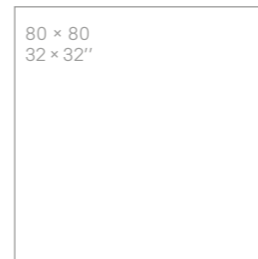
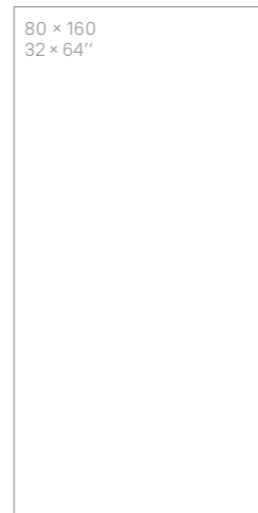

неполированный
natural

Показатели противоскольжения:
Slip resistance:

R9 DCOF>0,42

cm	in
80 × 80	32 × 32
80 × 160	32 × 64



разные
графические
рисунки
different
images



GB 01 white



GB 02 grey



GB 03 anthracite



GABBRO. Anthracite, brown
CLASSIC WOOD. Rusty beige



TERRA TE



TE 00 white



неполированный
natural

Показатели противоскольжения:
Slip resistance:

R9 DCOF>0,42

cm	in
80 × 80	32 × 32
80 × 160	32 × 64



разные
графические
рисунки
different
images



TE 01 beige



TE 02 grey

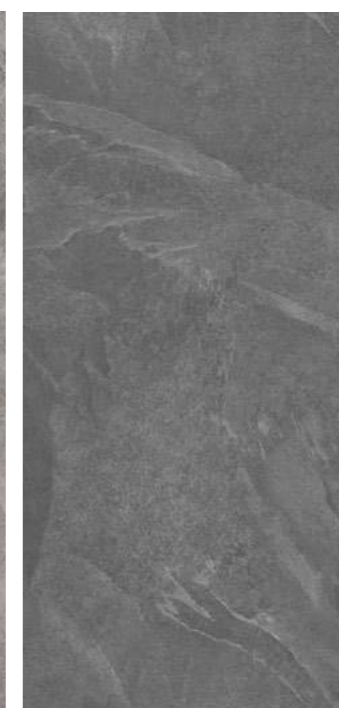

TE 03 anthracite

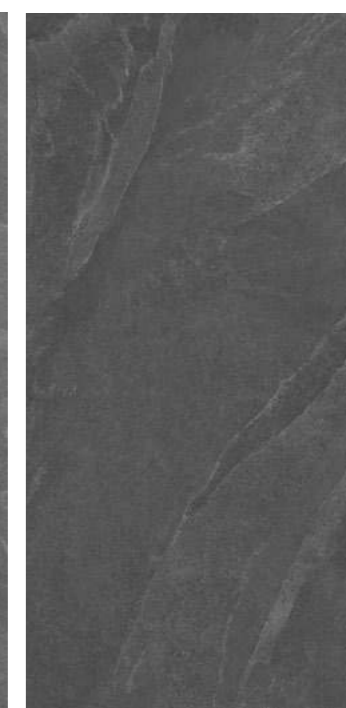

TE 04 black



COSMOS CM



CM 00 white



CM 01 grey



CM 02 beige



cm	in
80 × 80	32 × 32

неполированный
natural

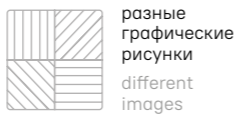

разные
графические
рисунки
different
images

Показатели противоскольжения:
Slip resistance:
R9 DCOF>0,42



V1

FUSION FS



FS 02 brown



неполированный
natural

cm	in
80 × 80	32 × 32
80 × 160	32 × 64



V3

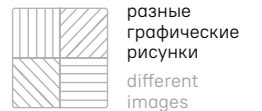

разные
графические
рисунки
different
images

Показатели противоскольжения:
Slip resistance:
R9 DCOF>0,42

IRON IR



IR 02 basalto dark

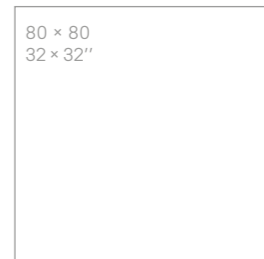

неполированный
natural

cm	in
80 × 80	32 × 32
80 × 160	32 × 64



V3

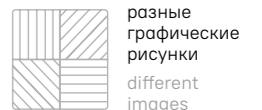

разные
графические
рисунки
different
images

Показатели противоскольжения:
Slip resistance:
R10 DCOF>0,42



COSMOS. Grey
CLASSIC WOOD. Light grey

LOFT LF

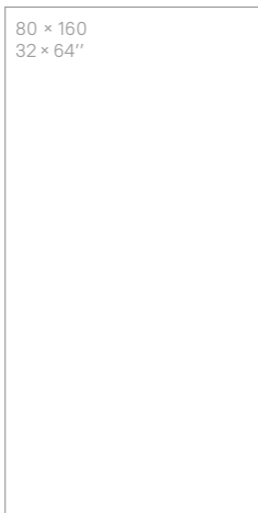

неполированный
natural

Показатели противоскольжения:
Slip resistance:
R9 | A DCOF>0,42

LF 00 white



LF 01 grey



LF 02 dark grey



LF 03 moka



LF 04 graphite



LOFT. Grey, dark grey



V1



разные
графические
рисунки
different
images

cm	in
80 × 80	32 × 32
80 × 160	32 × 64

LUNA LN



неполированный
natural

cm	in
80 × 80	32 × 32
80 × 160	32 × 64

Показатели противоскольжения:
Slip resistance:

R9 | DCOF>0,42



разные
графические
рисунки
different
images

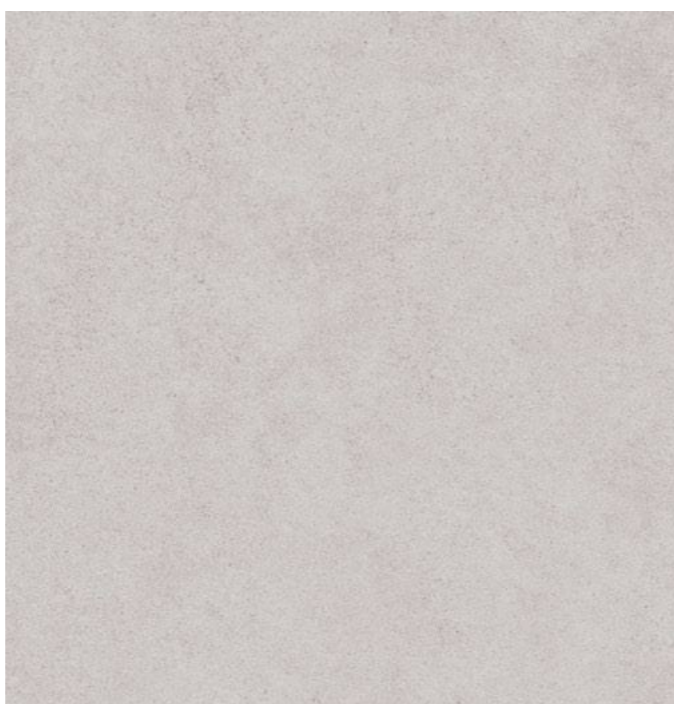

LN 00 white



LN 01 beige

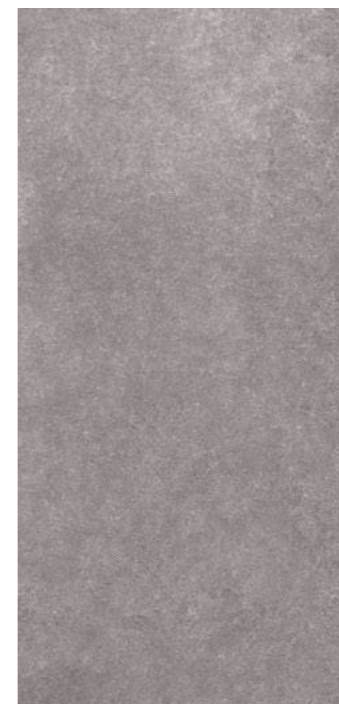

LN 02 grey



LN 03 anthracite



LN 04 black



TRAFFIC TF



TF 01 grey



TF 03 dark grey



80 × 160
32 × 64"

80 × 80
32 × 32"

неполированный
natural

Показатели противоскольжения:
Slip resistance:

R9 DCOF>0,42

cm	in
80 × 80	32 × 32
80 × 160	32 × 64



разные
графические
рисунки
different
images



ЦЕМЕНТ CEMENT



TRAFFIC. Grey, dark grey
BRIGANTINA. Decape

RAINBOW RW

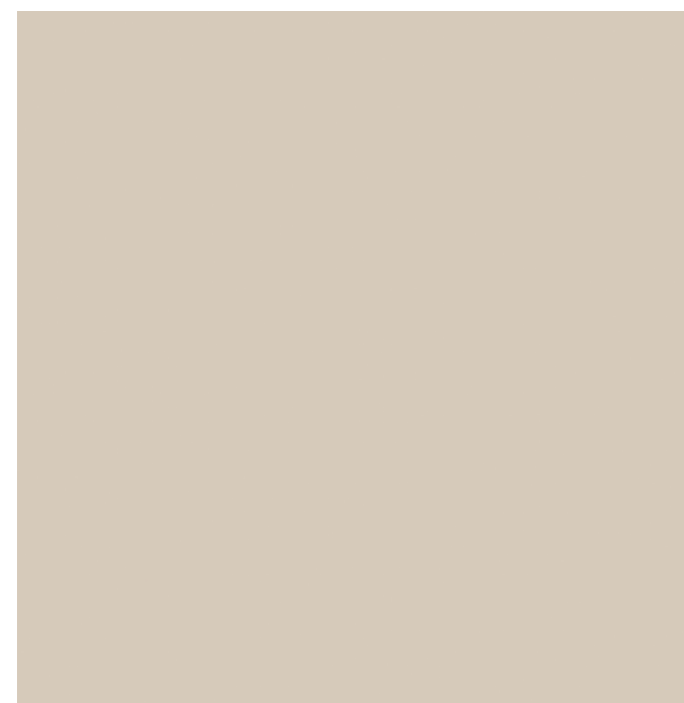

неполированный
natural

Показатели противоскольжения:
Slip resistance:

R9 | DCOF>0,42



cm	in
80 × 80	32 × 32
80 × 160	32 × 64

RW 01 ivory

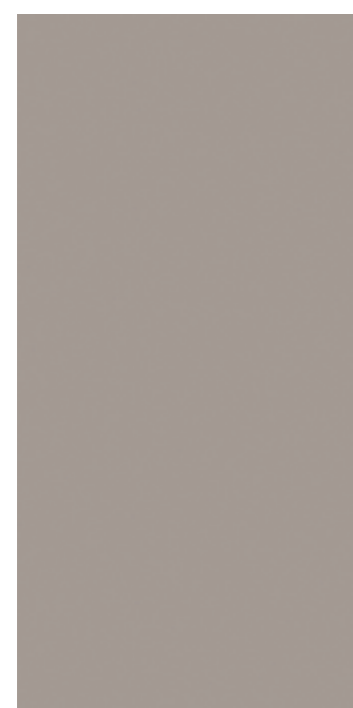

RW 03 brown grey



RW 033 dark grey



RW 034 anthracite



RW 04 brown



YOUR COLOR YC

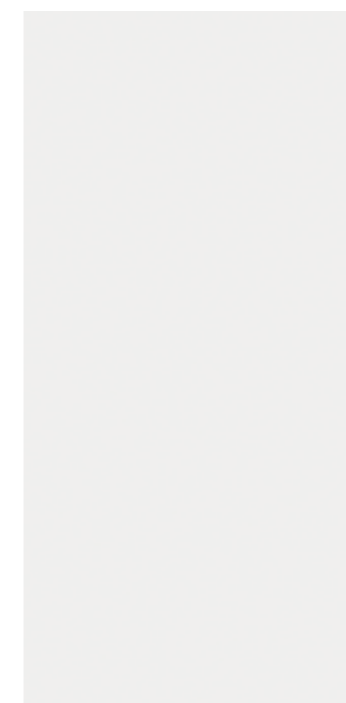

YC 04

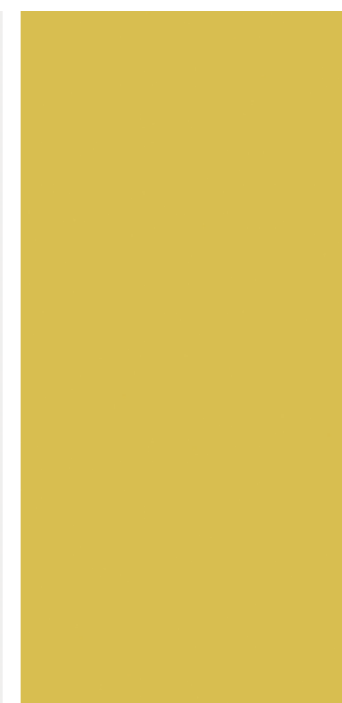

YC 14

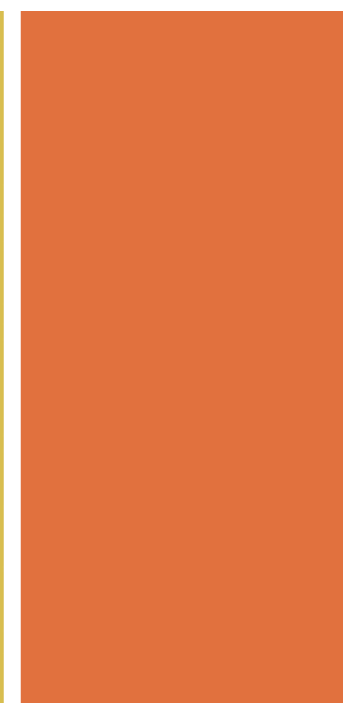

YC 25

неполированный
natural

Показатели противоскольжения:
Slip resistance:

R9 | DCOF>0,42



cm	in
80 × 80	32 × 32
80 × 160	32 × 64



YC 36



YC 55

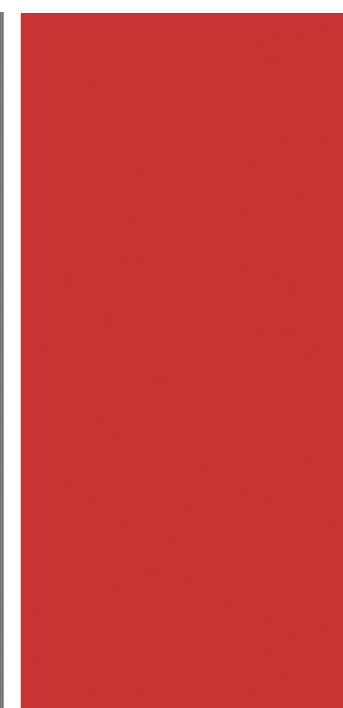

YC 75



YC 165





YOUR COLOR YC 04, YC 55, YC 75



RAINBOW. Ivory, dark grey, anthracite

упаковка и вес package and weight

формат	size	поверхн.	рект.	толщ.	thk	в коробке box				1 м ² 1 m ²		в палете pallet					
						шт.	м ²	фут ²	кг	фунт	кг	фунт	кор.	м ²	фут ²	кг	фунт
cm	in	surface	rect.	mm	in	pcs	m ²	ft ²	kg	lbs	kg	lbs	box	m ²	ft ²	kg	lbs
80 × 80	32 × 32	неп. nat.	●	11	0,43	2	1,28	13,78	32,9	72,4	25,7	56,6	35	44,8	482	1 150	2 535
80 × 160	32 × 64					1	1,28	13,78	33,3	73,5	26,0	57,4	36	46,08	496	1 200	2 646



МРАМОР MARBLE

История мрамора настолько же многообразна, насколько разным может быть узор этого удивительного материала. Утонченные и благородные, классические и современные – коллекции из семейства Мрамор с невероятной реалистичностью воспроизводят каждую вену и прожилку, создавая неповторимый выразительный рисунок натурального мрамора.

The diversity of marble is reflected not only in its history but also in the pattern itself. Being sophisticated and noble, classy and modern – the Marble range collections realistically reproduce each vein, creating a unique expressive print of natural marble.



мрамор
marble

A L
B A

ALBA. White

AB

ALBA AB



AB 01 white

МРАМОР MARBLE



cm	in
неполированный natural	
полированный polished	
■ 60 × 60	24 × 24
■ 60 × 120	24 × 48
неполированный natural	
■ 80 × 80	32 × 32
■ 80 × 160	32 × 64

неполированный natural
полированный polished

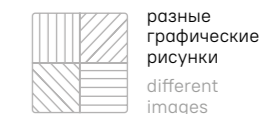
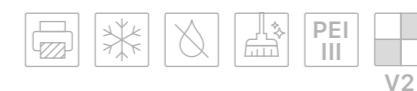

упаковка и вес package and weight

формат	size	поверхн.	рект.	толщ.	thk	в коробке box				1 м² 1 m²		в палете pallet								
						шт.	м²	фут²	кг	фунт	кг	фунт	кор.	м²	фут²	кг	фунт			
cm	in	surface	rect.	mm	in	pcs	m²	ft²	kg	lbs	kg	lbs	box	m²	ft²	kg	lbs			
■ 60 × 60	24 × 24	неп. nat.	●	10	0,39	4	1,44	15,5	34,3	75,5	23,8	52,5	30	43,2	465	1 028	2 266			
		пол. pol.							34,2							1 027	2 264			
■ 60 × 120	24 × 48	неп. nat.				2	11	0,43	1	1,28	13,78	34,6	76,3	24,0	53,0	27	38,88	419	934	2 059
		пол. pol.										35,2							951	2 096
■ 80 × 80	32 × 32	неп. nat.							32,9	72,4	25,7	56,6	35	44,8	482	1 150	2 535			
■ 80 × 160	32 × 64	неп. nat.							33,3	73,5	26,0	57,4	36	46,08	496	1 200	2 646			

ALBA АВ

Декоративные изделия
Decors

MOSAIC 5 × 5 (2 × 2")

30 × 30 неполированный natural
12 × 12" полированный polished

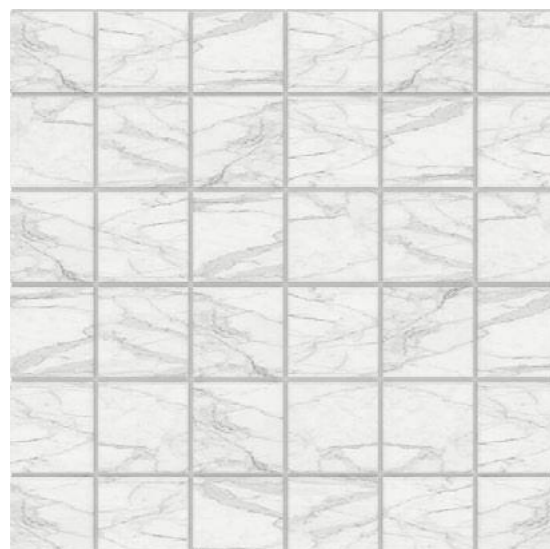

AB 01 white

CHESS-3D

30 × 30 неп./пол. natural/polished
12 × 12" неп./пол. natural/polished

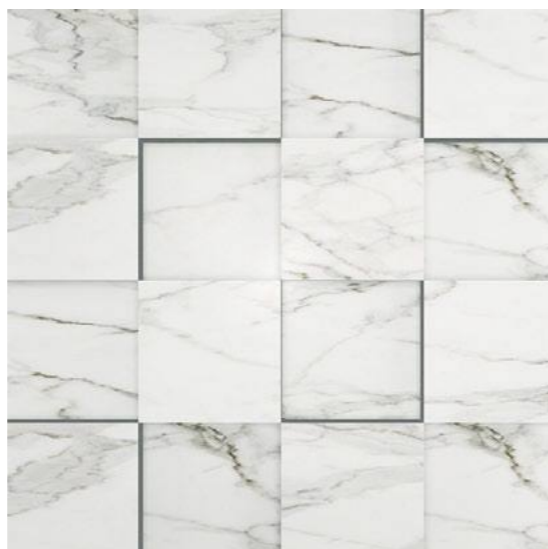

AB 01 white

МРАМОР MARBLE

INTRECCIO

33 × 33 неп./пол. natural/polished
13 × 13" полированный polished



AB 01 white

HEXAGON

25 × 28,5 неполированный natural
9,8 × 11,2" полированный polished



AB 01 white

CUBE

29 × 25 неполированный natural
11,4 × 9,8" неполированный natural



AB 01 white



ALBA. White

упаковка и вес package and weight

типы мозаик types of mosaics	формат cm	size in	толщ. thk		1 шт. pc.				в коробке box				в паллете pallet					
			mm	in	м² m²	фут² ft²	кг kg	фунт lbs	шт. pcs	м² m²	фут² ft²	кг kg	фунт lbs	кор. box	м² m²	фут² ft²	кг kg	фунт lbs
Chess-3D	30 × 30	12 × 12	10	0,39	0,09	1	2,1	4,6	6	0,54	5,8	12,4	27,4	36	19,4	209	447	986
Cube	29 × 25	11,4 × 9,8			0,05	0,6	1,8	4			5,9	18	39,7		19,6	211	648	1 429
Hexagon	25 × 28,5	9,8 × 11,2			0,05	0,5	1,7	3,7			5,5	16,7	36,8		18,3	196	600	1 323
Intreccio	33 × 33	13 × 13			0,09	0,9	2,5	5,5			9,5	25	55,1		31,7	341	900	1 984
Mosaic 5 × 5 (2 × 2")	30 × 30	12 × 12			1	2,1	4,6	0,9			9,7	20,7	45,6		32,4	349	745	1 643



ALBA АВ

Специальные изделия
Special trims

Комплект: ступень с насечками
с бортиком и подступенком
Set: Step tread and stripes
with nose and riser

33 × 120 cm / 14,5 × 120
13,2 × 48" / 5,7 × 48" неполированный natural



AB 01 white

Ступень с насечками
Step tread with stripes

30 × 120 cm / 12 × 48"

неполированный natural



AB 01 white

Плинтус
Skirting

7 × 60 cm / 3 × 24" неполированный natural
полированный polished



AB 01 white



ALBA. White

упаковка и вес package and weight

типы ступеней types of steps	формат cm	size in	толщ. mm	thk in	1 шт. pc.				в коробке box				в паллете pallet						
					м ²	фут ²	кг	фунт	шт.	м ²	фут ²	кг	фунт	кор.	м ²	фут ²	кг	фунт	
					м ²	фут ²	кг	фунт	pcs	м ²	фут ²	кг	фунт	box	м ²	фут ²	кг	фунт	
Комплект: ступень с насечками с бортиком и подступенком Set: Step tread and stripes with nose and riser																			
ступень step tread	33 × 120	13,2 × 48	10*		0,396	4,3	16	35	2	0,792	8,5	32	71	40	31,7	341	1 266	2 790	
подступенок riser	14,5 × 120	5,7 × 48		0,39															
Ступень с насечками Step with stripes	30 × 120	12 × 48	10		0,36	3,9	8,28	18,3	4	1,44	15,5	33,1	73	24	34,56	372,0	795	1 752	
Плинтус Skirting	7 × 60	3 × 24			0,042	0,5	1	2,2	18	0,756	8	18	40	48	36	391	864	1 905	

* толщина ступени с учетом бортика составляет 32 мм (12,6")

* step tread thickness with nose is 32 mm (12,6")



мрамор
marble

CH AMB ORD

CHAMBORD. Mix color
DAINTREE. Light beige

CB

CHAMBORD CB



CB 01 mix color



полированный polished

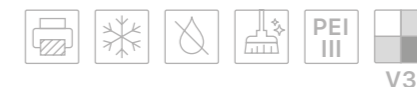

cm	in
60 × 60	24 × 24

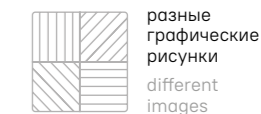

Внимание: допускается незначительное отклонение рисунка плитки от центральной оси.
Attention: A small deviation of the tile pattern from the central axis is considered acceptable.

упаковка и вес package and weight

формат	size	поверхн.	рект.	толщ.	thk	в коробке box					1 м ² 1 m ²		в палете pallet				
						шт.	м ²	фут ²	кг	фунт	кг	фунт	кор.	м ²	фут ²	кг	фунт
cm	in	surface	rect.	mm	in	pcs	m ²	ft ²	kg	lbs	kg	lbs	box	m ²	ft ²	kg	lbs
60 × 60	24 × 24	пол. pol.	●	10	0,39	4	1,44	15,5	34,3	75,5	23,8	52,5	30	43,2	465	1 028	2 266



CHAMBORD. Mix color
VISION. White

CHAMBORD. Mix color





мрамор
marble

IDEAL

IDEAL. White
SHERWOOD. Grey

ID



IDEAL. White

IDEAL ID



ID 01 white

МРАМОР MARBLE

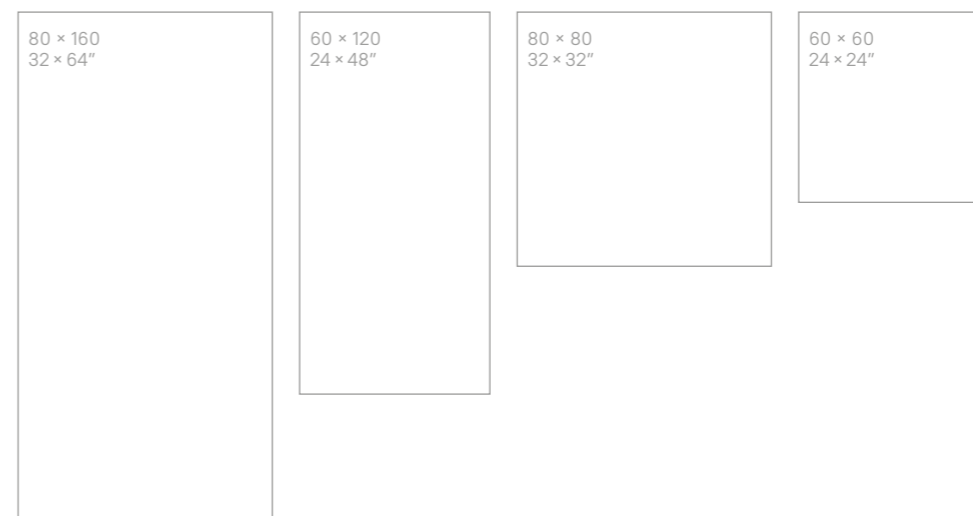

cm	in
неполированный natural	
полированный polished	
■ 60 × 60	24 × 24
■ 60 × 120	24 × 48
неполированный natural	
■ 80 × 80	32 × 32
■ 80 × 160	32 × 64

неполированный natural
полированный polished



разные
графические
рисунки
different
images

упаковка и вес package and weight

формат	size	поверхн.	рект.	толщ.	thk	в коробке box				1 м ² 1 m ²		в палете pallet					
						шт.	м ²	фут ²	кг	фунт	кг	фунт	кор.	м ²	фут ²	кг	фунт
cm	in	surface	rect.	mm	in	pcs	m ²	ft ²	kg	lbs	kg	lbs	box	m ²	ft ²	kg	lbs
■ 60 × 60	24 × 24	неп. nat.	●	10	0,39	4	1,44	15,5	34,3	75,5	23,8	52,5	30	43,2	465	1 028	2 266
		пол. pol.				34,2			52,4		1 027	2 264					
■ 60 × 120	24 × 48	неп. nat.				2	34,6	76,3	24,0	53,0	27	38,88	419	934	2 059		
		пол. pol.				35,2	77,6	24,5	53,9	951	2 096						
■ 80 × 80	32 × 32	неп. nat.	●	11	0,43	1	1,28	13,78	32,9	72,4	25,7	56,6	35	44,8	482	1 150	2 535
■ 80 × 160	32 × 64								33,3	73,5	26,0	57,4	36	46,08	496	1 200	2 646

IDEAL ID

Специальные изделия
Special trims

Комплект: ступень без насечек с бортиком и подступенком
Set: Step tread with nose and riser (without stripes)

33 × 120 cm / 14,5 × 120
13,2 × 48" / 5,7 × 48" неполированный natural



ID 01 white

Ступень с насечками
Step tread with stripes

30 × 120 cm / 12 × 48" неполированный natural



ID 01 white

Плинтус
Skirting

7 × 60 cm / 3 × 24" неполированный natural
полированный polished



ID 01 white



IDEAL. White
Chess-3D white

упаковка и вес package and weight

типы ступеней types of steps	формат cm	size in	толщ. mm	thk in	1 шт. pc.				в коробке box				в паллете pallet					
					м² m²	фут² ft²	кг kg	фунт lbs	шт. pcs	м² m²	фут² ft²	кг kg	фунт lbs	кор. box	м² m²	фут² ft²	кг kg	фунт lbs
Комплект: ступень без насечек с бортиком и подступенком Set: Step tread with nose and riser (without stripes)																		
ступень step tread	33 × 120	13,2 × 48	10*		0,396	4,3	16	35	2	0,792	8,5	32	71	40	31,7	341	1 266	2 790
подступенок riser	14,5 × 120	5,7 × 48		0,39														
Ступень с насечками Step with stripes	30 × 120	12 × 48	10		0,36	3,9	8,28	18,3	4	1,44	15,5	33,1	73	24	34,56	372,0	795	1 752
Плинтус Skirting	7 × 60	3 × 24			0,042	0,5	1	2,2	18	0,756	8	18	40	48	36	391	864	1 905

* толщина ступени с учетом бортика составляет 32 мм (12,6")
* step tread thickness with nose is 32 mm (12,6")



мрамор
marble

MON TIS

MONTIS.White

MN

MONTIS MN



MN 01 white

MPAMOP MARBLE

cm	in
неполированный natural	
полированный polished	
■ 60 × 60	24 × 24
■ 60 × 120	24 × 48
неполированный natural	
■ 80 × 80	32 × 32
■ 80 × 160	32 × 64

неполированный natural
полированный polished

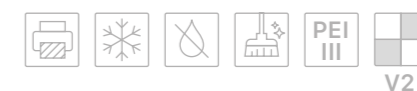

разные
графические
рисунки
different
images

упаковка и вес package and weight

формат	size	поверхн.	рект.	толщ.	thk	в коробке box				1 м ² 1 m ²		в палете pallet								
						шт.	м ²	фут ²	кг	фунт	кг	фунт	кор.	м ²	фут ²	кг	фунт			
cm	in	surface	rect.	mm	in	pcs	m ²	ft ²	kg	lbs	kg	lbs	box	m ²	ft ²	kg	lbs			
■ 60 × 60	24 × 24	неп. nat.	●	10	0,39	4	1,44	15,5	34,3	75,5	23,8	52,5	30	43,2	465	1 028	2 266			
		пол. pol.							34,2							1 027	2 264			
■ 60 × 120	24 × 48	неп. nat.				2	11	0,43	1	1,28	13,78	34,6	76,3	24,0	53,0	27	38,88	419	934	2 059
		пол. pol.										35,2							77,6	24,5
■ 80 × 80	32 × 32	неп. nat.							32,9	72,4	25,7	56,6	35	44,8	482	1 150	2 535			
■ 80 × 160	32 × 64	неп. nat.							33,3	73,5	26,0	57,4	36	46,08	496	1 200	2 646			

MONTIS MN

Декоративные изделия
Decors

MOSAIC 5 × 5 (2 × 2")

30 × 30 неполированный natural
12 × 12" полированный polished



MN 01 white

CHESS-3D

30 × 30 неп./пол. natural/polished
12 × 12" неп./пол. natural/polished



MN 01 white

HEXAGON

25 × 28,5 неполированный natural
9,8 × 11,2" полированный polished



MN 01 white

CUBE

29 × 25 неполированный natural
11,4 × 9,8" неполированный natural



MN 01 white

МРАМОР MARBLE

INTRECCIO

33 × 33 неп./пол. natural/polished
13 × 13" полированный polished

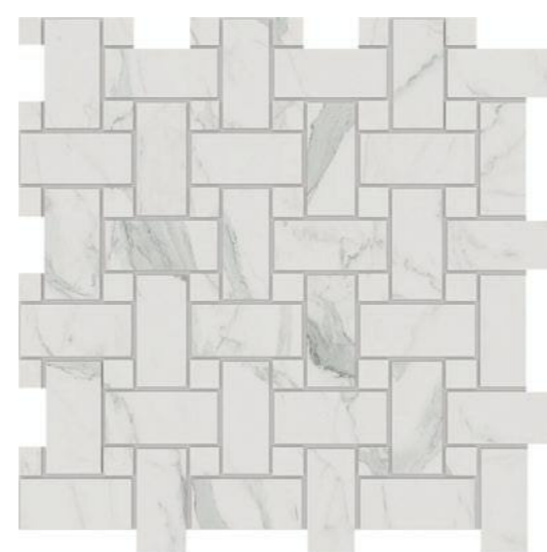

MN 01 white



MONTIS. White stripes

упаковка и вес package and weight

типы мозаик types of mosaics	формат cm	size in	толщ. thk		1 шт. pc.				в коробке box					в паллете pallet								
			mm	in	м² m²	фут² ft²	кг kg	фунт lbs	шт. pcs	м² m²	фут² ft²	кг kg	фунт lbs	кор. box	м² m²	фут² ft²	кг kg	фунт lbs				
Chess-3D	30 × 30	12 × 12	10	0,39	0,09	1	2,1	4,6	6	0,54	5,8	12,4	27,4	36	19,4	209	447	986				
Cube	29 × 25	11,4 × 9,8			0,05	0,6	1,8	4			5,9	18	39,7						19,6	211	648	1 429
Hexagon	25 × 28,5	9,8 × 11,2			0,05	0,5	1,7	3,7			5,5	16,7	36,8						18,3	196	600	1 323
Intreccio	33 × 33	13 × 13			0,09	0,9	2,5	5,5			25	55,1	31,7						341	900	1 984	
Mosaic 5 × 5 (2 × 2")	30 × 30	12 × 12			1	2,1	4,6	0,9			9,7	20,7	45,6						32,4	349	745	1 643

MONTIS MN

Специальные изделия
Special trims

Комплект: ступень с насечками
с бортиком и подступенком
Set: Step tread and stripes
with nose and riser

33 × 120 cm / 14,5 × 120
13,2 × 48" / 5,7 × 48" неполированный natural



MN 01 white

Ступень с насечками
Step tread with stripes

30 × 120 cm / 12 × 48"

неполированный natural



MN 01 white

Плинтус
Skirting

7 × 60 cm / 3 × 24" неполированный natural
полированный polished



MN 01 white



MONTIS. White
Ступени (steps) white

упаковка и вес package and weight

типы ступеней types of steps	формат cm	size in	толщ. mm	thk in	1 шт. pc.				в коробке box				в паллете pallet					
					м² m²	фут² ft²	кг kg	фунт lbs	шт. pcs	м² m²	фут² ft²	кг kg	фунт lbs	кор. box	м² m²	фут² ft²	кг kg	фунт lbs
Комплект: ступень с насечками с бортиком и подступенком Set: Step tread and stripes with nose and riser																		
ступень step tread	33 × 120	13,2 × 48	10*	0,39	0,396	4,3	16	35	2	0,792	8,5	32	71	40	31,7	341	1 266	2 790
подступенок riser	14,5 × 120	5,7 × 48			0,36	3,9	8,28	18,3	4	1,44	15,5	33,1	73	24	34,56	372,0	795	1 752
Ступень с насечками Step with stripes	30 × 120	12 × 48	10		0,042	0,5	1	2,2	18	0,756	8	18	40	48	36	391	864	1 905
Плинтус Skirting	7 × 60	3 × 24																

* толщина ступени с учетом бортика составляет 32 мм (12,6")
* step tread thickness with nose is 32 mm (12,6")



мрамор
marble

VI SI ON

CHAMBORD. Mix color
DAINTREE. Light beige
VISION. White, black

VS

VISION VS



VS 03 black



неполированный natural

MPAMOP MARBLE

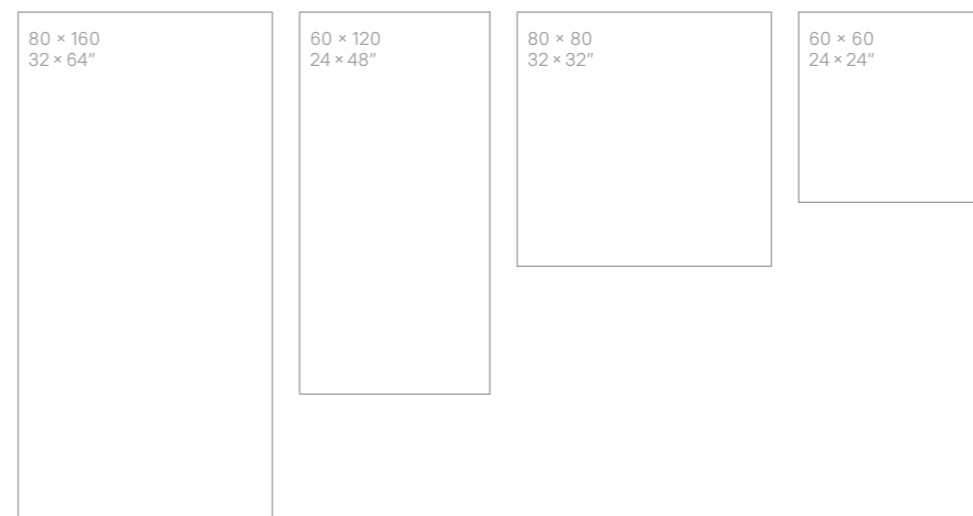

cm	in
неполированный natural	
полированный polished	
■ 60 × 60	24 × 24
■ 60 × 120	24 × 48
неполированный natural	
■ 80 × 80	32 × 32
■ 80 × 160	32 × 64

неполированный natural
полированный polished

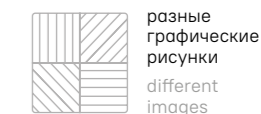
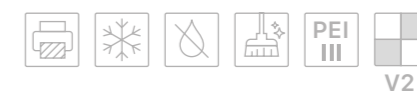

VS 01 white



VS 02 grey





VISION. Black

упаковка и вес package and weight

формат	size	поверхн. surface	рект. rect.	толщ. mm	thk in	в коробке box					1 м ² 1 m ²		в палете pallet						
						шт. pcs	м ² m ²	фут ² ft ²	кг kg	фунт lbs	кг kg	фунт lbs	кор. box	м ² m ²	фут ² ft ²	кг kg	фунт lbs		
■ 60 × 60	24 × 24	неп. пол. nat. pol.	●	10	0,39	4	1,44	15,5	34,3	75,5	23,8	52,5	30	43,2	465	1 028	2 266		
									34,2		52,4								
■ 60 × 120	24 × 48	неп. пол. nat. pol.				34,6	76,3	24,0	53,0	27	38,88	419	934	2 059					
						35,2	77,6	24,5	53,9	27	38,88	419	951	2 096					
■ 80 × 80	32 × 32	неп. пол. nat. pol.	●	11	0,43	1	1,28	13,78	32,9	72,4	25,7	56,6	35	44,8	482	1 150	2 535		
■ 80 × 160	32 × 64														33,3	73,5	26,0	57,4	36

VISION VS

Декоративные изделия
Decors

CELLA GREY

60 × 60
24 × 24" неполированный natural

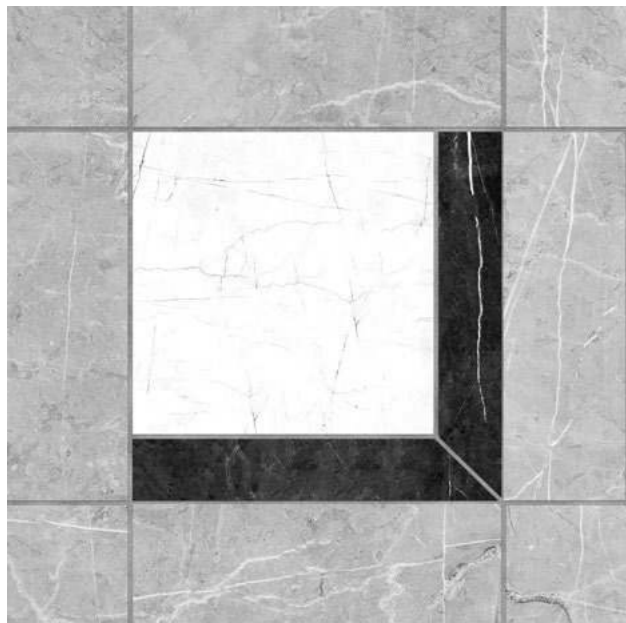

VS 01 / VS 02 / VS 03
white / grey / black

CUBE

29 × 25
11,4 × 9,8" неполированный natural



VS 01 / VS 02 / VS 03
white / grey / black

MOSAIC 5 × 5 (2 × 2")

30 × 30
12 × 12" неполированный natural
полированный polished



VS 01 white



VS 02 grey

неполированный natural

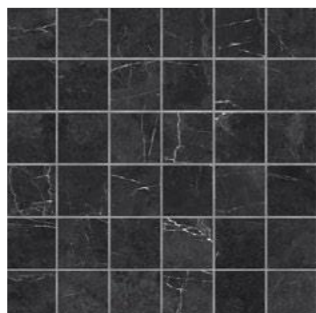

VS 03 black



VS 01 / VS 03
white / black



VISION. White
Cella white, grey, black

упаковка и вес package and weight

типы мозаик types of mosaics	формат cm	size in	толщ. mm	thk in	1 шт. pcs.				в коробке box					в паллете pallet				
					м² m²	фут² ft²	кг kg	фунт lbs	шт. pcs	м² m²	фут² ft²	кг kg	фунт lbs	кор. box	м² m²	фут² ft²	кг kg	фунт lbs
Cella Grey	60 × 60	24 × 24	10	0,39	0,36	3,9	8	17,6	1	0,36	3,9	8	17,6	60	21,6	233	25	55
Cube	29 × 25	11,4 × 9,8			0,05	0,6	1,8	4	10	0,54	5,9	18	39,7	36	19,6	211	648	1 429
Mosaic 5 × 5 (2 × 2")	30 × 30	12 × 12			0,09	1	2,1	4,6	10	0,9	9,7	20,7	45,6	36	32,4	349	745	1 643

VISION VS

Специальные изделия
Special trims

Комплект: ступень с насечками с бортиком и подступенком
Set: Step tread and stripes with nose and riser

33 × 120 cm / 14,5 × 120
13,2 × 48" / 5,7 × 48"



VS 01 white



VS 02 grey



VS 03 black

неполированный natural

Плинтус
Skirting

7 × 60 cm / 3 × 24"



VS 01 white



VS 02 grey



VS 03 black

неполированный natural
полированный polished

неполированный natural



VISION. White, grey

упаковка и вес package and weight

типы ступеней types of steps	формат cm	size in	толщ. mm	1 шт. pc.				в коробке box				в паллете pallet					
				м ² m ²	фут ² ft ²	кг kg	фунт lbs	шт. pcs	м ² m ²	фут ² ft ²	кг kg	фунт lbs	кор. box	м ² m ²	фут ² ft ²	кг kg	фунт lbs
Комплект: ступень с насечками с бортиком и подступенком Set: Step tread and stripes with nose and riser																	
ступень step tread	33 × 120	13,2 × 48	10*	0,396	4,3	16	35	2	0,792	8,5	32	71	40	31,7	341	1 266	2 790
подступенок riser	14,5 × 120	5,7 × 48	10														
Плинтус Skirting	7 × 60	3 × 24	10	0,042	0,5	1	2,2	18	0,756	8	18	40	48	36	391	864	1 905

* толщина ступени с учетом бортика составляет 32 мм (12,6")

* step tread thickness with nose is 32 mm (12,6")



VISION. Cube white/grey/black

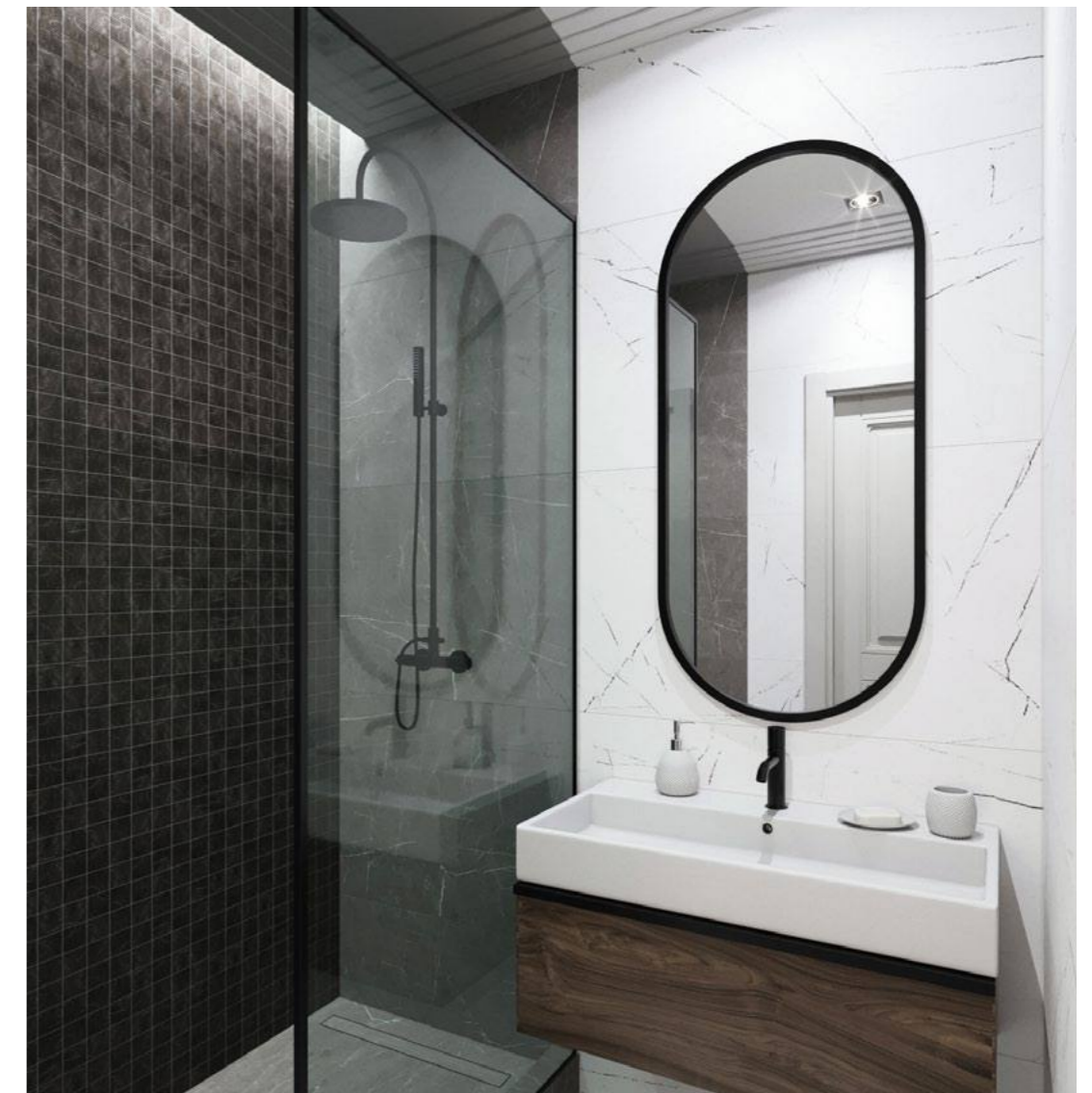

VISION. White
Мозаика (mosaic) (5x5) black

КАМЕНЬ STONE

Строгость и стойкий характер самой природы воспроизведены в каменной поверхности керамогранита из одноименного семейства. Еще с древних времен камень был незаменимым инструментом в руках людей, а сейчас его можно использовать в качестве украшения своего дома: начиная от минималистичного эко-стиля и заканчивая строгим джапанди. Коллекции керамогранита максимально естественно повторяют каждый миллиметр каменной фактуры.

Austerity and severity of nature are replicated in stone texture of the porcelain stoneware range.

Since ancient times, the stone has been an indispensable tool for a human, and now it can be used as a decorative material for home interior: starting with minimalistic eco style and ending with strict japandi. Porcelain stoneware collections naturally replicate every millimeter of a stone texture.



камень
stone

GABBRO

GABBRO. Grey, anthracite
CLASSIC WOOD. Light grey, dark grey

GB



CLASSIC WOOD. Rusty beige
GABBRO. Brown

GABBRO GB



GB 01 white



cm	in
■ 60 × 60	24 × 24
■ 60 × 120	24 × 48
■ 80 × 80	32 × 32
■ 80 × 160	32 × 64

Показатели противоскольжения: R9 DCOF>0,42
Slip resistance:



разные графические рисунки
different images

неполированный natural



GB 02 grey



GB 03 anthracite



GB 04 brown





GABBRO. Anthracite
Мозаика (Mosaic). Brown (5x5)
CLASSIC WOOD. Dark grey

GABBRO. Anthracite, brown
CLASSIC WOOD. Light grey hexagon



упаковка и вес package and weight

формат cm	size in	поверхн. surface	рект. rect.	толщ. thk		в коробке box					1 м² 1 m²					в палете pallet				
				mm	in	шт. pcs	м² m²	фут² ft²	кг kg	фунт lbs	кг kg	фунт lbs	кор. box	м² m²	фут² ft²	кг kg	фунт lbs	кор. box	м² m²	фут² ft²
■ 60 × 60	24 × 24	неп. nat.	●	10	0,39	4	1,44	15,5	34,3	75,5	23,8	52,5	30	43,2	465	1028	2 266			
■ 60 × 120	24 × 48					2	1,44	15,5	34,6	76,3	24,0	53,0	27	38,88	419	934	2 059			
■ 80 × 80	32 × 32			1	1,28	13,78	32,9	72,4	25,7	56,6	35	44,8	482	1 150	2 535					
■ 80 × 160	32 × 64			1	1,28	13,78	33,3	73,5	26,0	57,4	36	46,08	496	1 200	2 646					

GABBRO GB

Декоративные изделия
Decors

MOSAIC 5 × 5 (2 × 2'')

30 × 30
12 × 12''



GB 01 white



GB 02 grey



GB 03 anthracite



GB 04 brown

неполированный natural

HEXAGON

25 × 28,5
9,8 × 11,2''



GB 01 white



GB 02 grey



GB 03 anthracite



GB 04 brown

неполированный natural



GABBRO. Anthracite
Мозаика (Mosaic). Brown (5x5)
CLASSIC WOOD. Dark grey

упаковка и вес package and weight

типы мозаик types of mosaics	формат cm	size in	толщ. mm	thk in	1 шт. pcs.				в коробке box					в паллете pallet				
					м ²	фут ²	кг	фунт	шт.	м ²	фут ²	кг	фунт	кор.	м ²	фут ²	кг	фунт
					м ²	фут ²	кг	фунт	pcs	м ²	фут ²	кг	фунт	box	м ²	фут ²	кг	фунт
Hexagon	25 × 28,5	9,8 × 11,2	10	0,39	0,05	0,5	1,7	3,7	10	0,51	5,5	16,7	36,8	36	18,3	196	600	1 323
Mosaic 5 × 5 (2 × 2'')	30 × 30	12 × 12			0,09	1	2,1	4,6		0,90	9,7	20,7	45,6		32,4	349	745	1 643

GABBRO GB

Специальные изделия
Special trims

Комплект: ступень с насечками с бортиком и подступенком

Set: Step tread and stripes with nose and riser

33 × 120 cm / 14,5 × 120

13,2 × 48" / 5,7 × 48"



GB 01 white



GB 02 grey



GB 03 anthracite



GB 04 brown

неполированный natural

Ступень с насечками

Step tread with stripes

30 × 120 cm / 12 × 48"



GB 01 white



GB 02 grey



GB 03 anthracite



GB 04 brown

неполированный natural

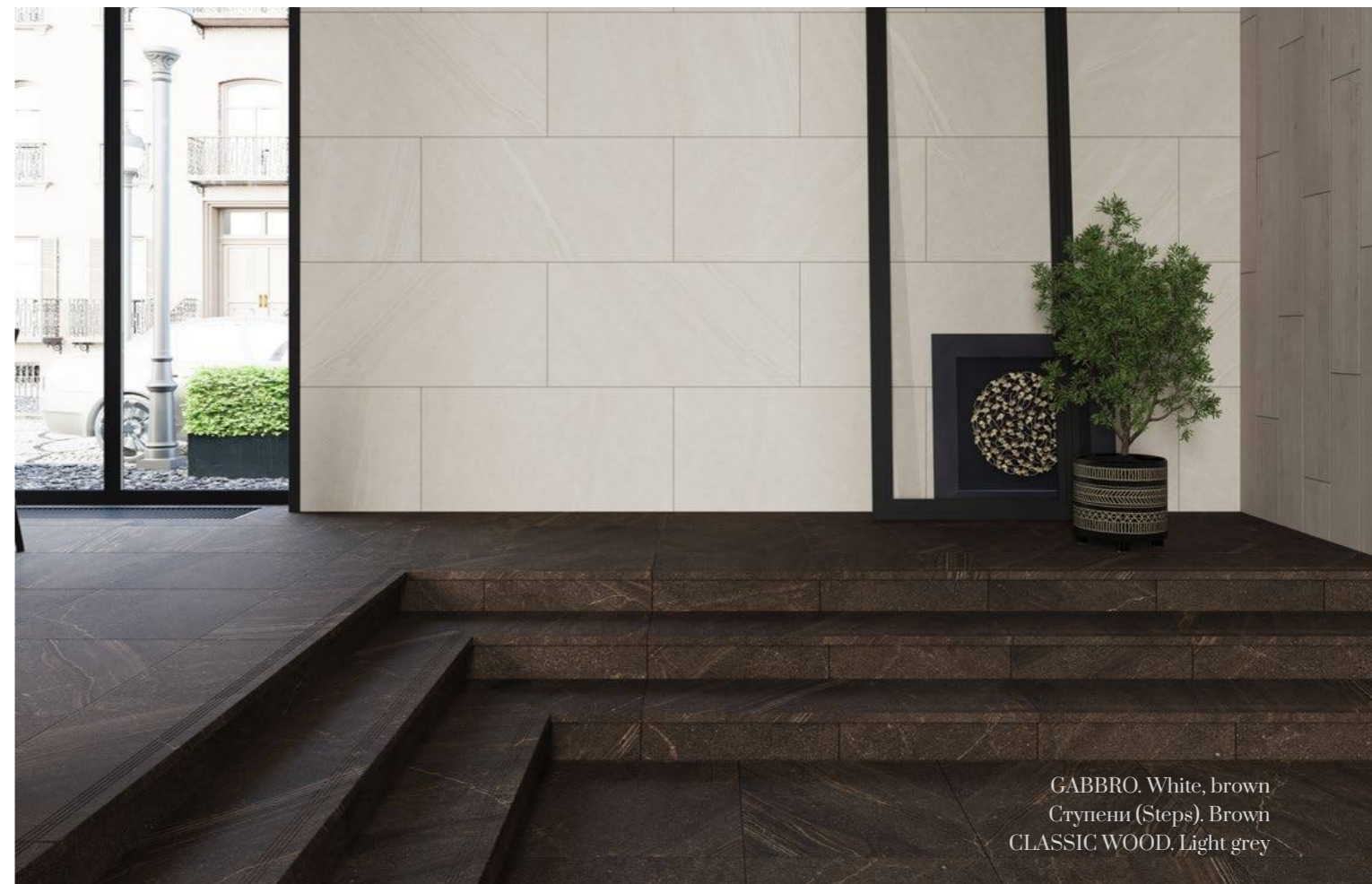

GABBRO. White, brown
Ступени (Steps). Brown
CLASSIC WOOD, Light grey

Плинтус
Skirting

7 × 60 cm / 3 × 24"



GB 01
white



GB 02
grey



GB 03
anthracite



GB 04
brown

неполированный natural

упаковка и вес package and weight

типы ступеней types of steps	формат cm	size in	толщ. thk		1 шт. pcs.				в коробке box				в паллете pallet					
			mm	in	м² m²	фут² ft²	кг kg	фунт lbs	шт. pcs	м² m²	фут² ft²	кг kg	фунт lbs	кор. box	м² m²	фут² ft²	кг kg	фунт lbs
Комплект: ступень с насечками с бортиком и подступенком Set: Step tread and stripes with nose and riser																		
ступень step tread	33 × 120	13,2 × 48	10*	0,39	0,396	4,3	16	35	2	0,792	8,5	32	71	40	31,7	341	1 266	2 790
подступенок riser	14,5 × 120	5,7 × 48			0,36	3,9	8,28	18,3	4	1,44	15,5	33,1	73	24	34,56	372,0	795	1 752
Ступень с насечками Step with stripes	30 × 120	12 × 48	10		0,042	0,5	1	2,2	18	0,756	8	18	40	48	36	391	864	1 905
Плинтус Skirting	7 × 60	3 × 24																

* толщина ступени с учетом бортика составляет 32 мм (12,6")
* step tread thickness with nose is 32 mm (12,6")



камень
stone

JAZZ
Z

JZ

JAZZ. Dark beige, travertine



JAZZ. Beige, travertine
TRAFFIC. Dark grey

JAZZ JZ



JZ 01 beige

КАМЕНЬ STONE



cm	in
■ 30 × 30	12 × 12
■ 60 × 60	24 × 24
■ 60 × 120	24 × 48

Показатели противоскольжения: R9 AB DCOF>0,42
Slip resistance:



неполированный natural

разные
графические
рисунки
different
images



JZ 02 dark beige



JZ 03 grey



JZ 04 travertine



JAZZ. Beige
TRAFFIC. Dark grey



JAZZ. Dark beige, travertine

упаковка и вес package and weight

формат cm	size in	поверхн. surface	рект. rect.	толщ. thk		в коробке box				1 м ² 1 m ²		в палете pallet					
				mm	in	шт. pcs	м ² m ²	фут ² ft ²	кг kg	фунт lbs	кг kg	фунт lbs	кор. box	м ² m ²	фут ² ft ²	кг kg	фунт lbs
■ 30 × 30	12 × 12		○	8	0,31	17	1,53	16,47	26,4	58,1	17,2	38,0	40	61,2	659	1 054	2 324
■ 60 × 60	24 × 24	неп. nat.	●	10	0,39	4	1,44	15,5	34,3	75,5	23,8	52,5	30	43,2	465	1 028	2 266
■ 60 × 120	24 × 48		●			2			34,6	76,3	24,0	53,0	27	38,88	419	934	2 059

JAZZ JZ

Специальные изделия
Special trims

Ступень с насечками
Step tread with stripes
30 × 60 cm / 12 × 24"
30 × 120 cm / 12 × 48"

неполированный natural



JZ 02 dark beige



JZ 03 grey



JZ 04 travertine

JZ 01 beige

Плинтус
Skirting
7 × 60 cm / 3 × 24"

неполированный natural



JZ 02
dark beige



JZ 03
grey



JZ 04
travertine

JZ 01
beige



упаковка и вес package and weight

типы ступеней types of steps	формат cm	size in	толщ. thk		1 шт. pcs.				в коробке box				в паллете pallet					
			mm	in	м²	фут²	кг	фунт	шт.	м²	фут²	кг	фунт	кор.	м²	фут²	кг	фунт
					м²	фут²	кг	фунт	pcs	м²	фут²	кг	фунт	box	м²	фут²	кг	фунт
Ступень с насечками Step with stripes	30 × 60	12 × 24	10	0,39	0,18	1,9	4,2	9,2	6	1,08	11,6	25,0	55,1	40	43,2	465,0	1 000	2 205
	30 × 120	12 × 48			0,36	3,9	8,28	18,3	4	1,44	15,5	33,1	73	24	34,56	372,0	795	1 752
Плинтус Skirting	7 × 60	3 × 24			0,042	0,5	1	2,2	18	0,756	8	18	40	48	36	391	864	1 905



камень
stone

TERRA

TERRA. Grey
LUNA. Grey, anthracite

TE



TERRA. Beige
LUNA. Beige

TERRA TE



TE 00 white

КАМЕНЬ STONE



cm	in
■ 60 × 60	24 × 24
■ 60 × 120	24 × 48
■ 80 × 80	32 × 32
■ 80 × 160	32 × 64

Показатели противоскольжения: R9 DCOF>0,42
Slip resistance:



разные
графические
рисунки
different
images

неполированный natural



TE 01 beige



TE 02 grey

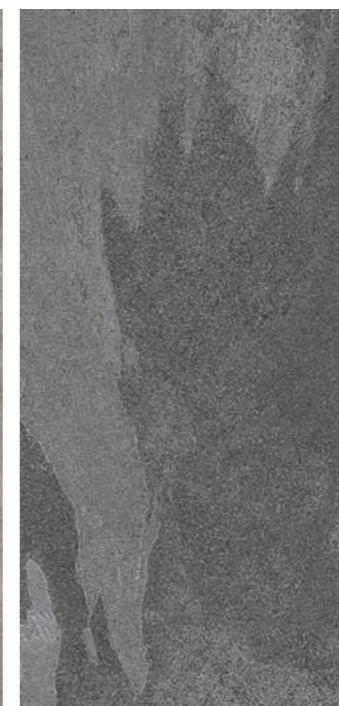

TE 03 anthracite

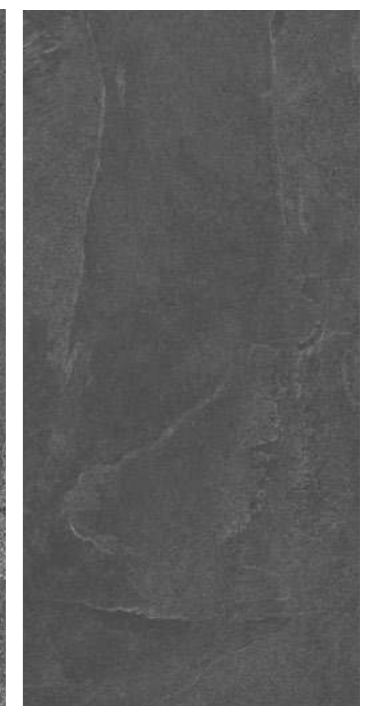

TE 04 black





TERRA. Black
LUNA. White



TERRA. White
LUNA. White

упаковка и вес package and weight

формат cm	size in	поверхн. surface	рект. rect.	толщ. thk		в коробке box				1 м ² 1 m ²		в палете pallet					
				mm	in	шт. pcs	м ² m ²	фут ² ft ²	кг kg	фунт lbs	кг kg	фунт lbs	кор. box	м ² m ²	фут ² ft ²	кг kg	фунт lbs
60 × 60	24 × 24	неп. nat.	●	10	0,39	4	1,44	15,5	34,3	75,5	23,8	52,5	30	43,2	465	1 028	2 266
60 × 120	24 × 48					2	2,88	31,0	69,0	47,6	106,0	57,6	127,0	58,0	127,0		
80 × 80	32 × 32			1	1,28	13,78	32,9	72,4	25,7	56,6	35	44,8	482	1 150	2 535		
80 × 160	32 × 64			1	1,28	13,78	33,3	73,5	26,0	57,4	36	46,08	496	1 200	2 646		

TERRA TE

Декоративные изделия
Decors

FASCIA

30 × 30
12 × 12"



LN 00 / TE 00 white

неполированный natural



LN 01 / TE 01 beige



LN 02 / TE 02 grey



LN 03 / TE 03 anthracite

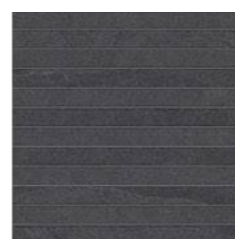

LN 04 / TE 04 black

MOSAIC 5 × 5 (2 × 2")

30 × 30
12 × 12"



LN 00 / TE 00 white

неполированный natural

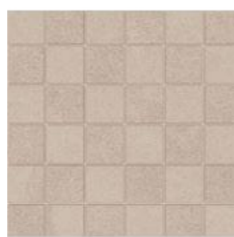

LN 01 / TE 01 beige



LN 02 / TE 02 grey

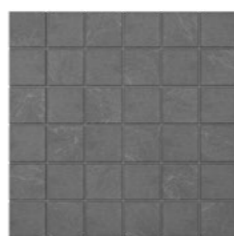

LN 03 / TE 03 anthracite



LN 04 / TE 04 black



TERRA / LUNA. Beige fascia

TERRA TE

Декоративные изделия
Decors

BRICKS BIG

28,6 × 35
11,2 × 14"



LN 00 / TE 00 white

неполированный natural



LN 01 / TE 01 beige



LN 02 / TE 02 grey

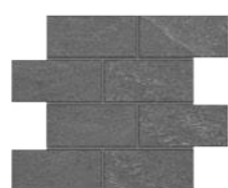

LN 03 / TE 03 anthracite

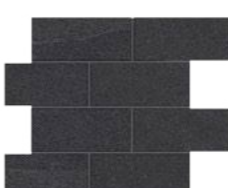

LN 04 / TE 04 black

HEXAGON

25 × 28,5
9,8 × 11,2"



LN 00 / TE 00 white

неполированный natural



LN 01 / TE 01 beige



LN 02 / TE 02 grey



LN 03 / TE 03 anthracite



LN 04 / TE 04 black

КАМЕНЬ STONE

CUBE

29 × 25
11,4 × 9,8"



LN 00 / TE 00 white

неполированный natural



LN 01 / TE 01 beige



LN 02 / TE 02 grey

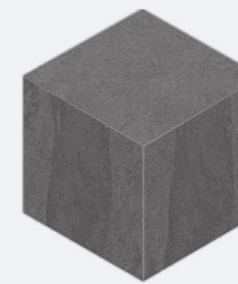

LN 01 / TE 03 anthracite



LN 01 / TE 04 black

упаковка и вес package and weight

типы мозаик types of mosaics	формат cm	size in	толщ. thk		1 шт. pc.				в коробке box				в палете pallet				
			mm	in	м ² m ²	фут ² ft ²	кг kg	фунт lbs	шт. pcs	м ² m ²	фут ² ft ²	кг kg	фунт lbs	кор. box	м ² m ²	фут ² ft ²	кг kg
Bricks Big	28,6 × 35	11,2 × 14	10	0,39	0,09	0,9	2,3	5,0	0,86	9,2	22,5	49,7	36	30,9	332	811	1 789
Cube	29 × 25	11,4 × 9,8			0,05	0,6	1,8	4,0	0,54	5,9	18	39,7	36	19,6	211	648	1 429
Fascia	30 × 30	12 × 12			0,09	1,0	2,0	4,4	0,9	9,7	20	44,1	36	32,4	349	720	1 587
Hexagon	25 × 28,5	9,8 × 11,2			0,05	0,5	1,7	3,7	0,51	5,5	16,7	36,8	36	18,3	196	600	1 323
Mosaic 5 × 5 (2 × 2")	30 × 30	12 × 12			0,09	1,	2,1	4,6	0,9	9,7	20,7	45,6	36	32,4	349	745	1 643

TERRA TE

Специальные изделия
Special trims

Комплект: ступень с насечками с бортиком и подступенком

Set: Step tread and stripes with nose and riser

33 × 120 cm / 14,5 × 120

13,2 × 48" / 5,7 × 48"



TE 00 white



TE 01 beige



TE 02 grey

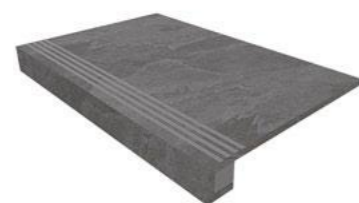

TE 03 anthracite



TE 04 black

неполированный natural

Ступень с насечками

Step tread with stripes

30 × 120 cm / 12 × 48"



TE 00 white



TE 01 beige



TE 02 grey

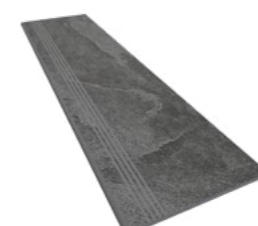

TE 03 anthracite



TE 04 black

неполированный natural



TERRA. Anthracite
Ступени (Steps). Anthracite

Плинтус
Skirting

7 × 60 cm / 3 × 24"



TE 00
white



TE 01
beige



TE 02
grey



TE 03
anthracite



TE 04
black

неполированный natural

упаковка и вес package and weight

типы ступеней types of steps	формат cm	size in	толщ. mm	thk in	1 шт. pc.				в коробке box				в палете pallet					
					м² m²	фут² ft²	кг kg	фунт lbs	шт. pcs	м² m²	фут² ft²	кг kg	фунт lbs	кор. box	м² m²	фут² ft²	кг kg	фунт lbs
Комплект: ступень с насечками с бортиком и подступенком Set: Step tread and stripes with nose and riser																		
ступень step tread	33 × 120	13,2 × 48	10*		0,396	4,3	16	35	2	0,792	8,5	32	71	40	31,7	341	1 266	2 790
подступенок riser	14,5 × 120	5,7 × 48																
Ступень с насечками Step with stripes	30 × 120	12 × 48	10	0,39	0,36	3,9	8,28	18,3	4	1,44	15,5	33,1	73	24	34,56	372,0	795	1 752
Плинтус Skirting	7 × 60	3 × 24			0,042	0,5	1	2,2	18	0,756	8	18	40	48	36	391	864	1 905

* толщина ступени с учетом бортика составляет 32 мм (12,6")
* step tread thickness with nose is 32 mm (12,6")

ДЕРЕВО WOOD

Нетронутые леса планеты даруют жизнь и вдохновение жителям земли. Керамогранит из семейства Дерево сделает вас ближе к природе и позволит реализовать самые уютные, атмосферные проекты. Потертости, деревянные прожилки и особенности натуральной древесины – удивительно реалистичная текстура материала продумана до мелочей.

Pristine forests of the planet are an inspiration to the inhabitants of the Earth. The porcelain stoneware from the Wood range will make you feel closer to nature and enable you to create charming and inspiring projects. Scuff marks, grains and natural wood features – realistic texture of the material includes all the details.



дерево
wood

ART WOOD

ARTWOOD. Oak
AGLOMERAT. Light beige

AW

ARTWOOD AW



19,4 × 120
7,8 × 48"

cm	in
■ 19,4 × 120	7,8 × 48

Показатели противоскольжения:
Slip resistance:

R9 | A | DCOF>0,42

неполированный
natural

разные
графические
рисунки
different
images



V2



AW 02
oak



AW 03
nut



ARTWOOD. Maple
AGLOMERAT. Light grey

AW 01
maple

ARTWOOD. Maple
AGLOMERAT. Light grey



ARTWOOD. Oak
AGLOMERAT. Light beige



упаковка и вес package and weight

формат cm	size in	поверхн. surface	рект. rect.	толщ. mm	thk in	в коробке box				1 м ² 1 m ²		в палете pallet					
						шт. pcs	м ² m ²	фут ² ft ²	кг kg	фунт lbs	кг kg	фунт lbs	кор. box	м ² m ²	фут ² ft ²	кг kg	фунт lbs
■ 19,4 × 120	7,8 × 48	неп. nat.	●	10	0,39	7	1,63	17,55	38,2	84,2	23,4	51,7	30	48,9	526	1 146	2 526



дерево
wood

BRI GAN TINA

BG

BRIGANTINA. Oak



BRIGANTINA. Wenge
FUSION. Brown

BRIGANTINA BG



19,4 × 120
7,8 × 48"

cm	in
■ 19,4 × 120	7,8 × 48

Показатели противоскольжения:
Slip resistance:

R9 | ABC | DCOF>0,42

неполированный
natural

разные
графические
рисунки
different
images



V3



BG 01
oak



BG 03
aged oak



BG 05
wenge



BG 06
grey oak



BG 00
decapе



BRIGANTINA. Decape

упаковка и вес package and weight

формат	size	поверхн.	рект.	толщ.	thk	в коробке box					1 м ² 1 m ²		в палете pallet				
						шт.	м ²	фут ²	кг	фунт	кг	фунт	кор.	м ²	фут ²	кг	фунт
cm	in	surface	rect.	mm	in	pcs	m ²	ft ²	kg	lbs	kg	lbs	box	m ²	ft ²	kg	lbs
■ 19,4 × 120	7,8 × 48	неп. nat.	●	10	0,39	7	1,63	17,55	38,2	84,2	23,4	51,7	30	48,9	526	1 146	2 526

BRIGANTINA BG

MURETTO

30 × 35
12 × 14"



BG 00 / BG 03
decape / aged oak

неполированный natural



BG 01 oak

упаковка и вес package and weight

типы мозаик types of mosaics	формат cm	size in	толщ. mm ; in		1 шт. pc.				в коробке box					в палете pallet				
			mm	in	м ² m ²	фут ² ft ²	кг kg	фунт lbs	шт. pcs	м ² m ²	фут ² ft ²	кг kg	фунт lbs	кор. box	м ² m ²	фут ² ft ²	кг kg	фунт lbs
Muretto	30 × 35	12 × 14	10	0,39	0,08	0,9	2,5	5,5	10	0,8	8,6	24,8	54,8	36	28,8	310	894	1 971

Декоративные изделия Decors

BRIGANTINA. Decape
Muretto decape/aged oak



BRIGANTINA BG

Комплект: ступень без насечек с бортиком и подступенком
 Set: Step tread with nose and riser without stripes

33 × 120 cm / 14,5 × 120
 13,2 × 48" / 5,7 × 48"

неполированный natural



BG 00 decapre



BG 01 oak



BG 03 aged oak



BG 05 wenge



BG 06 grey oak

Ступень с насечками
 Step tread with stripes

30 × 120 cm / 12 × 48"

неполированный natural



BG 00 decapre



BG 01 oak



BG 03 aged oak



BG 05 wenge



BG 06 grey oak

Специальные изделия
 Special trims

Плинтус
 Skirting

7 × 60 cm / 3 × 24"

неполированный natural



BG 00
decapre

BG 01
oak

BG 03
aged oak

BG 05
wenge

BG 06
grey oak

BRIGANTINA Oak

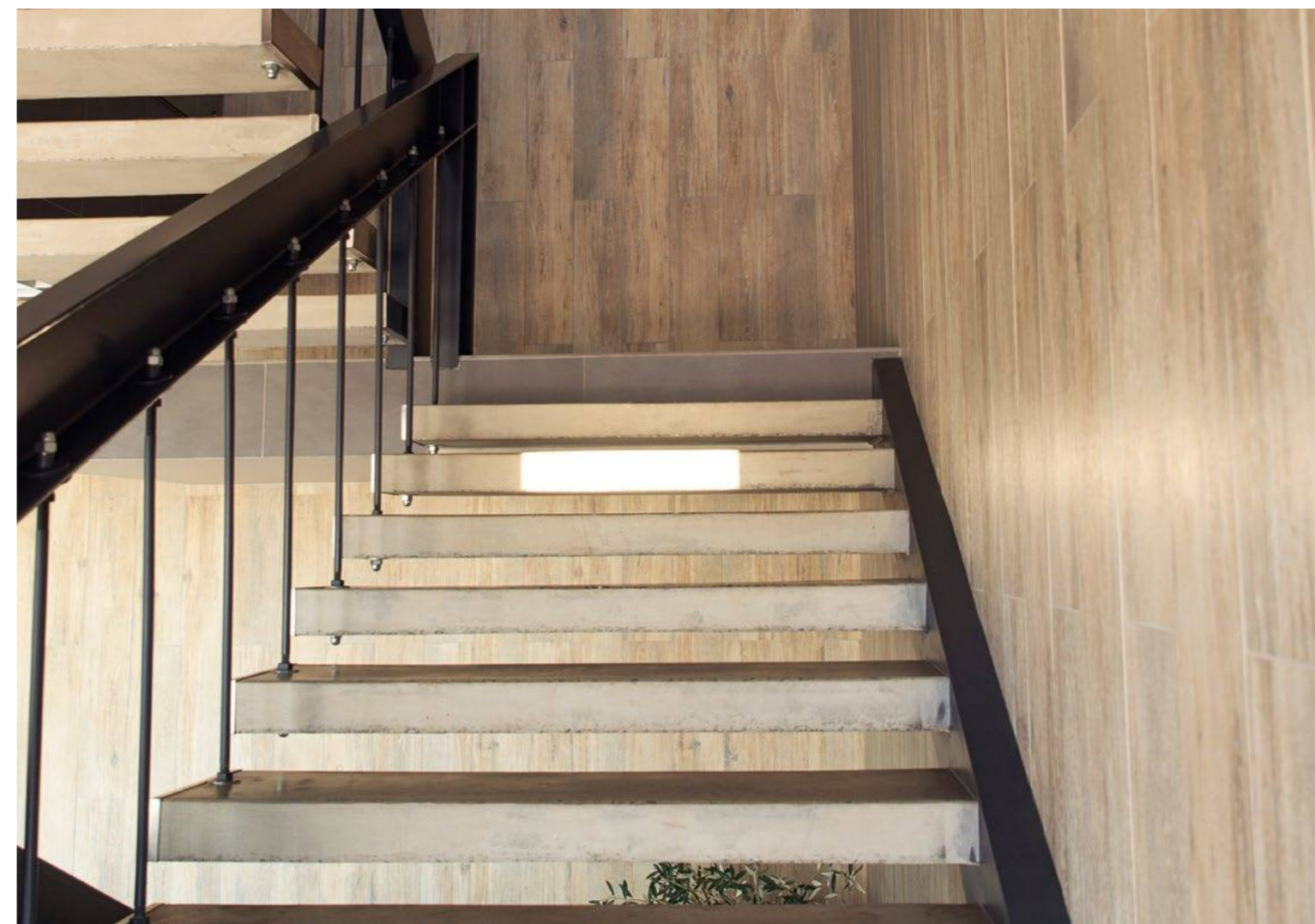



BRIGANTINA. Oak



BRIGANTINA. Grey oak

упаковка и вес package and weight

типы ступеней types of steps	формат cm	size in	толщ. mm	thk in	1 шт. pc.				в коробке box					в палете pallet				
					м² m²	фут² ft²	кг kg	фунт lbs	шт. pcs	м² m²	фут² ft²	кг kg	фунт lbs	кор. box	м² m²	фут² ft²	кг kg	фунт lbs
Комплект: ступень без насечек с бортиком и подступенком Set: Step tread with nose and riser without stripes																		
ступень step tread	33 × 120	13,2 × 48	10*	0,39	0,396	4,3	16	35	2	0,792	8,5	32	71	40	31,7	341	1 266	2 790
подступенок riser	14,5 × 120	5,7 × 48			0,18	1,9	4,2	9,2	6	1,08	11,6	25,0	55,1	24	34,56	372,0	795	1 752
Ступень с насечками Step with stripes	30 × 60	12 × 24	10		0,36	3,9	8,28	18,3	4	1,44	15,5	33,1	73	48	36	391	864	1 905
	30 × 120	12 × 48			0,042	0,5	1	2,2	18	0,756	8	18	40					
Плинтус Skirting	7 × 60	3 × 24																

* толщина ступени с учетом бортика составляет 32 мм (12,6")
* step tread thickness with nose is 32 mm (12,6")



дерево
wood

CLA SSIC WOOD

CLASSIC WOOD. Light grey
COMFORT. Grey

CW

CLASSIC WOOD CW



19,4 × 120
7,8 × 48"

cm	in
■ 19,4 × 120	7,8 × 48

Показатели противоскольжения:
Slip resistance:

R10 | DCOF>0,42

неполированный
natural

разные
графические
рисунки
different
images



V2



CW 02
dark grey



CW 03
rusty beige



CLASSIC WOOD. Dark grey
GABBRO. Grey

CW 01
light grey



CLASSIC WOOD. Rusty beige
GABBRO. Brown

упаковка и вес package and weight

формат cm	size in	поверхн. surface	рект. rect.	толщ. mm	thk in	в коробке box					1 м ² 1 m ²		в палете pallet				
						шт. pcs	м ² m ²	фут ² ft ²	кг kg	фунт lbs	кг kg	фунт lbs	кор. box	м ² m ²	фут ² ft ²	кг kg	фунт lbs
■ 19,4 × 120	7,8 × 48	неп. nat.	●	10	0,39	7	1,63	17,55	38,2	84,2	23,4	51,7	30	48,9	526	1 146	2 526

CLASSIC WOOD CW

HEXAGON

25 × 28,5
9,8 × 11,2"



CW 01 light grey

неполированный natural



CW 02 dark grey



CW 03 rusty beige

упаковка и вес package and weight

типы мозаик types of mosaics	формат cm	size in	толщ. mm	thk in	1 шт. pc.				в коробке box					в паллете pallet				
					м ²	фут ²	кг	фунт	шт.	м ²	фут ²	кг	фунт	кор.	м ²	фут ²	кг	фунт
Hexagon	25 × 28,5	9,8 × 11,2	10	0,39	0,05	0,5	1,7	3,7	10	0,51	5,5	16,7	36,8	36	18,3	196	600	1 323

Декоративные изделия Decors



CLASSIC WOOD. Hexagon light grey
GABBRO. Anthracite, brown

CLASSIC WOOD CW

Комплект: ступень без насечек с бортиком и подступенком
Set: Step tread with nose and riser without stripes

33 × 120 cm / 14,5 × 120
13,2 × 48" / 5,7 × 48" неполированный natural



CW 01 light grey



CW 02 dark grey



CW 03 rusty beige

Ступень с насечками
Step tread with stripes

30 × 120 cm / 12 × 48" неполированный natural



CW 01 light grey



CW 02 dark grey



CW 03 rusty beige

Плинтус
Skirting

7 × 60 cm / 3 × 24" неполированный natural



CW 01 light grey



CW 02 dark grey



CW 03 rusty beige

Специальные изделия
Special trims



CLASSIC WOOD. Dark grey
Ступени (steps) rusty beige



GABBRO. Grey, anthracite
CLASSIC WOOD. Dark grey

упаковка и вес package and weight

типы ступеней types of steps	формат cm	size in	толщ. mm	thk in	1 шт. pc.				в коробке box				в паллете pallet					
					м² m²	фут² ft²	кг kg	фунт lbs	шт. pcs	м² m²	фут² ft²	кг kg	фунт lbs	кор. box	м² m²	фут² ft²	кг kg	фунт lbs
Комплект: ступень без насечек с бортиком и подступенком Set: Step tread with nose and riser without stripes																		
ступень step tread	33 × 120	13,2 × 48	10*	0,39	0,396	4,3	16	35	2	0,792	8,5	32	71	40	31,7	341	1 266	2 790
подступенок riser	14,5 × 120	5,7 × 48			0,18	1,9	4,2	9,2	6	1,08	11,6	25,0	55,1		43,2	465,0	1 000	2 205
Ступень с насечками Step with stripes	30 × 60 30 × 120	12 × 24 12 × 48	10		0,36	3,9	8,28	18,3	4	1,44	15,5	33,1	73	24	34,56	372,0	795	1 752
Плинтус Skirting	7 × 60	3 × 24			0,042	0,5	1	2,2	18	0,756	8	18	40	48	36	391	864	1 905

* толщина ступени с учетом бортика составляет 32 мм (12,6")
* step tread thickness with nose is 32 mm (12,6")



дерево
wood

SHERWOOD

SW



SHERWOOD. Grey

SHERWOOD SW



SW 01 grey

ДЕРЕВО WOOD

60 × 60
24 × 24"



cm	in
■ 60 × 60	24 × 24

Показатели противоскольжения:
Slip resistance:

R9 DCOF>0,42



разные
графические
рисунки
different
images

неполированный natural



Внимание: допускается незначительное отклонение рисунка плитки от центральной оси.

Attention: A small deviation of the tile pattern from the central axis is considered acceptable.



SHERWOOD. Grey

упаковка и вес package and weight

формат cm	size in	поверхн. surface	рект. rect.	толщ. mm	thk in	в коробке box					1 м ² 1 m ²		в палете pallet				
						шт. pcs	м ² m ²	фут ² ft ²	кг kg	фунт lbs	кг kg	фунт lbs	кор. box	м ² m ²	фут ² ft ²	кг kg	фунт lbs
60 × 60	24 × 24	неп. nat.	●	10	0,39	4	1,44	15,5	34,3	75,5	23,8	52,5	30	43,2	465	1 028	2 266



дерево
wood

SPA NISH WOOD

SP

SPANISH WOOD. White

SPANISH WOOD SP



19,4 × 120
7,8 × 48"

cm	in
■ 19,4 × 120	7,8 × 48

Показатели противоскольжения:
Slip resistance:

R9 DCOF>0,42

неполированный
natural

разные
графические
рисунки
different
images

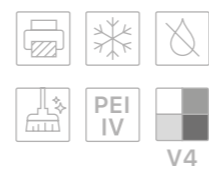

SP 00
white



SP 01
creamy



SPANISH WOOD. Creamy

SP 04
ocre





SPANISH WOOD. Ocre

упаковка и вес package and weight

формат cm	size in	поверхн. surface	рект. rect.	толщ. mm	thk in	в коробке box				1 м ² 1 m ²		в палете pallet					
						шт. pcs	м ² m ²	фут ² ft ²	кг kg	фунт lbs	кг kg	фунт lbs	кор. box	м ² m ²	фут ² ft ²	кг kg	фунт lbs
■ 19,4 × 120	7,8 × 48	неп. nat.	●	10	0,39	7	1,63	17,55	38,2	84,2	23,4	51,7	30	48,9	526	1 146	2 526

SPANISH WOOD SP

Комплект: ступень без насечек с бортиком и подступенком
Set: Step tread with nose and riser without stripes

33 × 120 cm / 14,5 × 120
13,2 × 48" / 5,7 × 48" неполированный natural



SP 00 white



SP 01 creamy



SP 04 ocre

Плинтус
Skirting

7 × 60 cm / 3 × 24"



SP 00 white



SP 01 creamy



SP 04 ocre

Ступень с насечками
Step tread with stripes

30 × 120 cm / 12 × 48"

неполированный natural



SP 00 white



SP 01 creamy



SP 04 ocre

неполированный natural

Специальные изделия
Special trims

SPANISH WOOD. Creamy
Ступени (steps) creamy





SPANISH WOOD. Ocre



SPANISH WOOD. Creamy

упаковка и вес package and weight

типы ступеней types of steps	формат cm	size in	толщ. mm	thk in	1 шт. pc.				в коробке box				в паллете pallet					
					м² m²	фут² ft²	кг kg	фунт lbs	шт. pcs	м² m²	фут² ft²	кг kg	фунт lbs	кор. box	м² m²	фут² ft²	кг kg	фунт lbs
Комплект: ступень без насечек с бортиком и подступенком Set: Step tread with nose and riser without stripes																		
ступень step tread	33 × 120	13,2 × 48	10*	0,39	0,396	4,3	16	35	2	0,792	8,5	32	71	40	31,7	341	1 266	2 790
подступенок riser	14,5 × 120	5,7 × 48			0,18	1,9	4,2	9,2	6	1,08	11,6	25,0	55,1	24	43,2	465,0	1 000	2 205
Ступень с насечками Step with stripes	30 × 60 30 × 120	12 × 24 12 × 48	10		0,36	3,9	8,28	18,3	4	1,44	15,5	33,1	73	24	34,56	372,0	795	1 752
Плинтус Skirting	7 × 60	3 × 24			0,042	0,5	1	2,2	18	0,756	8	18	40	48	36	391	864	1 905

* толщина ступени с учетом бортика составляет 32 мм (12,6")
* step tread thickness with nose is 32 mm (12,6")



ЦЕМЕНТ CEMENT

Индустриальный минимализм с его строгими линиями и нарочито-необработанными поверхностями уже стал настоящей классикой дизайна и архитектуры. Одно из базовых решений для такого лаконичного интерьера - текстура цемента или бетона, которая максимально точно воспроизводится в коллекциях одноименного семейства.

Industrial minimalism, with its rigid lines and raw surfaces, has already become classic in design and architecture. One of the basic solutions for such a concise interior is the texture of cement or concrete, which is reproduced as accurately as possible in the collections of the self-titled range.



цемент
cement

LOFT



LOFT LF



LF 00 white



cm	in
■ 30 × 30	12 × 12
■ 60 × 60	24 × 24
■ 60 × 120	24 × 48
■ 80 × 80	32 × 32
■ 80 × 160	32 × 64

Показатели противоскольжения: R9 A DCOF>0,42
Slip resistance:



неполированный natural



LF 01 grey



LF 02 dark grey



LF 03 moka



LF 04 graphite



LOFT LF



LF 00 white

ЦЕМЕНТ CEMENT

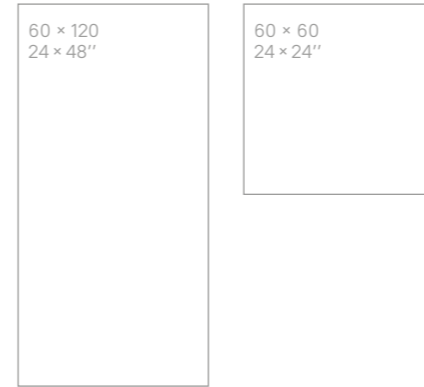

cm	in
■ 60 × 60	24 × 24
■ 60 × 120	24 × 48

Показатели противоскольжения: R10 DCOF>0,42
Slip resistance:



структурированный structured



LF 01 grey



LF 02 dark grey



LF 03 moka



LF 04 graphite





LOFT. White

упаковка и вес package and weight

формат	size	поверхн.	рект.	толщ.	thk	в коробке box				1 м ² 1 m ²		в палете pallet					
						шт.	м ²	фут ²	кг	фунт	кг	фунт	кор.	м ²	фут ²	кг	фунт
cm	in	surface	rect.	mm	in	pcs	м ²	фут ²	kg	lbs	kg	lbs	box	м ²	фут ²	kg	lbs
■ 30 × 30	12 × 12	неп. nat.	○	8	0,31	17	1,53	16,47	26,4	58,1	17,2	38	40	61,2	659	1 054	2 324
■ 60 × 60	24 × 24	неп. nat.	●	10	0,39	4	1,44	15,5	34,3	75,5	23,8	52,5	30	43,2	465	1 028	2 266
■ 60 × 120	24 × 48	стр. str.				2			34,6	76,3	24	53	27	38,88	419	934	2 059
■ 80 × 80	32 × 32	неп. nat.		11	0,43				32,9	72,4	25,7	56,6	35	44,8	482	1 150	2 535
■ 80 × 160	32 × 64					1	1,28	13,78	33,3	73,5	26	57,4	36	46,08	496	1 200	2 646

LOFT LF

Ступень с насечками
Step tread with stripes
30 × 60 cm / 12 × 24"
30 × 120 cm / 12 × 48"



LF 00 white



LF 01 grey



LF 02 dark grey



LF 03 moka

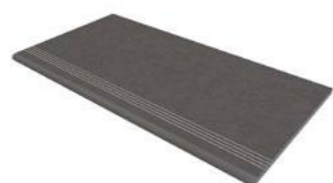

LF 04 graphite

Штампованная ступень
Pressed step tread
30 × 30 cm / 12 × 12"



LF 00 white



LF 01 grey



LF 02 dark grey



LF 03 moka

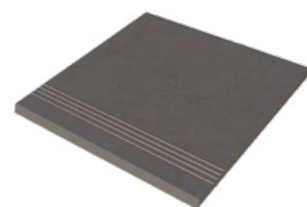

LF 04 graphite

Специальные изделия Special trims

неполированный natural

неполированный natural

ЦЕМЕНТ CEMENT



LOFT. Moka

Плинтус
Skirting
7 × 60 cm / 3 × 24"

неполированный natural



LF 00 white



LF 01 grey



LF 02 dark grey



LF 03 moka



LF 04 graphite



LOFT. Graphite.
TRAFFIC. Dark grey

упаковка и вес package and weight

типы ступеней types of steps	формат cm	size in	толщ. thk		1 шт. pcs.				в коробке box					в паллете pallet				
			mm	in	м² m²	фут² ft²	кг kg	фунт lbs	шт. pcs	м² m²	фут² ft²	кг kg	фунт lbs	кор. box	м² m²	фут² ft²	кг kg	фунт lbs
Ступень с насечками Step with stripes	30 × 60	12 × 24	10	0,39	0,18	1,9	4,2	9,2	6	1,08	11,6	25	55,1	40	43,2	465	1 000	2 205
	30 × 120	12 × 48			0,36	3,9	8,28	18,3	4	1,44	15,5	33,1	73	24	34,56	372	795	1 752
Плинтус Skirting	7 × 60	3 × 24			0,042	0,5	1	2,2	18	0,756	8	18	40	48	36	391	864	1 905
Штампованная ступень Pressed step	30 × 30	12 × 12	8	0,31	0,09	1	1,6	3,6	17	1,53	16,5	27,4	60,4	40	61,2	659	1 096	2 417



цемент
cement

L
U
N
A

LUNA. Grey
TERRA. Grey

LN

LUNA LN



LN 01 beige

ЦЕМЕНТ CEMENT



cm	in
■ 60 × 60	24 × 24
■ 60 × 120	24 × 48
■ 80 × 80	32 × 32
■ 80 × 160	32 × 64

Показатели противоскольжения: R9 DCOF>0,42
Slip resistance:



неполированный natural



LN 00 white



LN 02 grey

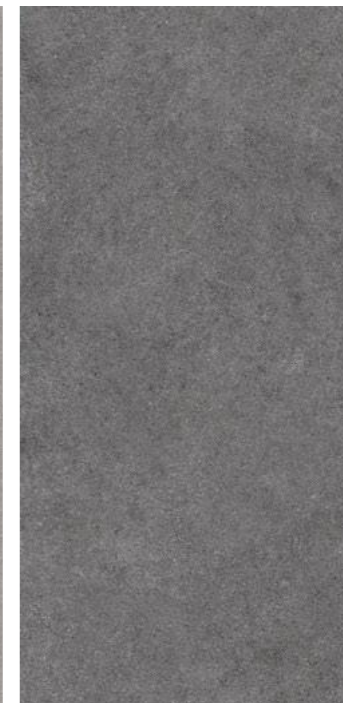

LN 03 anthracite

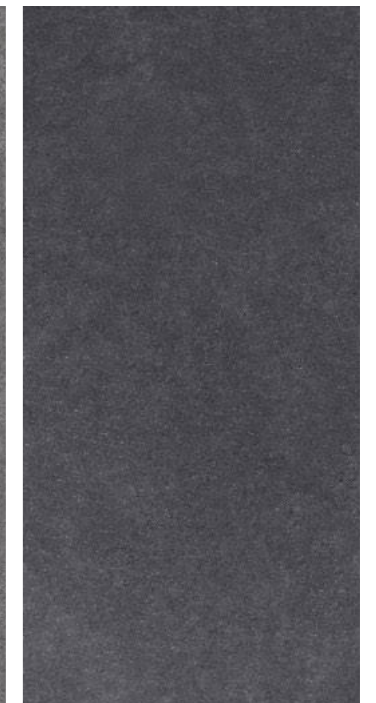

LN 04 black



LUNA LN



LN d01 mix color

ЦЕМЕНТ CEMENT

60 × 120
24 × 48"

60 × 60
24 × 24"

cm	in
■ 60 × 60	24 × 24
■ 60 × 120	24 × 48

Показатели противоскольжения:
Slip resistance:

R9 DCOF>0,42

неполированный natural

разные
графические
рисунки
different
images



V2



LUNA. Mix color
LUNA. Anthracite
TERRA. Grey



LUNA. White
TERRA. White



LUNA. White
TERRA. Black

упаковка и вес package and weight

формат cm	size in	поверхн. surface	рект. rect.	толщ. thk		в коробке box				1 м ² 1 m ²		в палете pallet					
				mm	in	шт. pcs	м ² m ²	фут ² ft ²	кг kg	фунт lbs	кг kg	фунт lbs	кор. box	м ² m ²	фут ² ft ²	кг kg	фунт lbs
60 × 60	24 × 24	неп. nat.	●	10	0,39	4	1,44	15,5	34,3	75,5	23,8	52,5	30	43,2	465	1028	2 266
60 × 120	24 × 48					2	1,44	15,5	34,6	76,3	24	53	27	38,88	419	934	2 059
80 × 80	32 × 32					2	1,28	13,78	32,9	72,4	25,7	56,6	35	44,8	482	1 150	2 535
80 × 160	32 × 64			1	1,28	13,78	33,3	73,5	26	57,4	36	46,08	496	1 200	2 646		

LUNA LN

Декоративные изделия
Decors

BRICKS BIG

28,6 × 35
11,2 × 14"



LN 02 / TE 02
grey

HEXAGON

25 × 28,5
9,8 × 11,2"



LN 02 / TE 02
grey

неполированный natural



LN 00 / TE 00
white



LN 01 / TE 01
beige

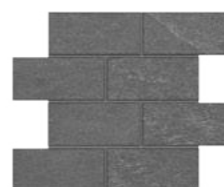

LN 03 / TE 03
anthracite



LN 04 / TE 04
black

неполированный natural



LN 00 / TE 00
white



LN 01 / TE 01
beige



LN 03 / TE 03
anthracite



LN 04 / TE 04
black



TERRA/LUNA. Мозаика (Mosaic) Anthracite (5x5)
TERRA. Anthracite

LUNA LN

Декоративные изделия
Decors

FASCIA

30 × 30
12 × 12"



LN 02 / TE 02
grey



LN 00 / TE 00
white



LN 03 / TE 03
anthracite



LN 01 / TE 01
beige

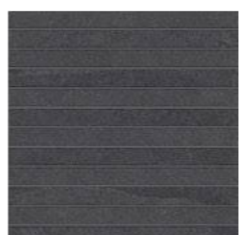

LN 04 / TE 04
black

неполированный natural

MOSAICO 5 × 5 (2 × 2")

30 × 30
12 × 12"



LN 02 / TE 02
grey

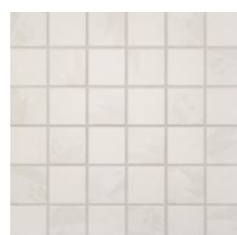

LN 00 / TE 00
white

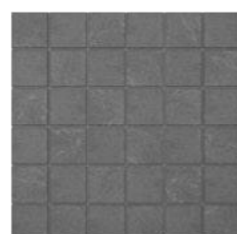

LN 03 / TE 03
anthracite

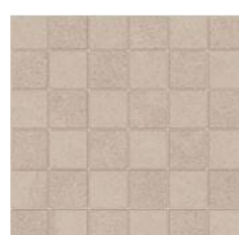

LN 01 / TE 01
beige



LN 04 / TE 04
black

неполированный natural

ЦЕМЕНТ CEMENT

CUBE

29 × 25
11,4 × 9,8"



LN 02 / TE 02
grey



LN 00 / TE 00
white

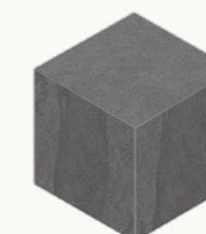

LN 03 / TE 03
anthracite



LN 01 / TE 01
beige



LN 04 / TE 04
black

неполированный natural

упаковка и вес package and weight

типы мозаик types of mosaics	формат cm	size in	толщ. thk		1 шт. pc.				в коробке box				в палете pallet					
			mm	in	м ² m ²	фут ² ft ²	кг kg	фунт lbs	шт. pcs	м ² m ²	фут ² ft ²	кг kg	фунт lbs	кор. box	м ² m ²	фут ² ft ²	кг kg	фунт lbs
Bricks Big	28,6 × 35	11,2 × 14	10	0,39	0,09	0,9	2,3	5	10	0,86	9,2	22,5	49,7	36	30,9	332	811	1 789
Cube	29 × 25	11,4 × 9,8			0,05	0,6	1,8	4		0,54	5,9	18	39,7		19,6	211	648	1 429
Fascia	30 × 30	12 × 12			0,09	1	2	4,4		0,9	9,7	20	44,1		32,4	349	720	1 587
Hexagon	25 × 28,5	9,8 × 11,2			0,05	0,5	1,7	3,7		0,51	5,5	16,7	36,8		18,3	196	600	1 323
Mosaico 5 × 5 (2 × 2")	30 × 30	12 × 12			0,09	1	2,1	4,6		0,9	9,7	20,7	45,6		32,4	349	745	1 643

LUNA LN

Специальные изделия
Special trims

Комплект: ступень с насечками с бортиком и подступенком

Set: Step tread and stripes with nose and riser

33 × 120 cm / 14,5 × 120

13,2 × 48" / 5,7 × 48"



LN 00 white



LN 01 beige



LN 02 grey



LN 03 anthracite



LN 04 black

неполированный natural

Ступень с насечками
Step tread with stripes

30 × 120 cm / 12 × 48"



LN 00 white



LN 01 beige



LN 02 grey

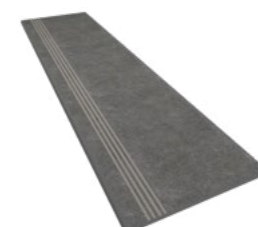

LN 03 anthracite



LN 04 black

неполированный natural



LUNA Anthracite
TERRA Anthracite

Плинтус
Skirting

7 × 60 cm / 3 × 24"



LN 00 white



LN 01 beige



LN 02 grey



LN 03 anthracite



LN 04 black

неполированный natural

упаковка и вес package and weight

типы ступеней types of steps	формат cm	size in	толщ. mm	thk in	1 шт. pc.				в коробке box				в палете pallet					
					м ²	фут ²	кг	фунт	шт. pcs	м ²	фут ²	кг	фунт	кор. box	м ²	фут ²	кг	фунт
Комплект: ступень с насечками с бортиком и подступенком Set: Step tread and stripes with nose and riser																		
ступень step tread	33 × 120	13,2 × 48	10*	0,39	0,396	4,3	16	35	2	0,792	8,5	32	71	40	31,7	341	1 266	2 790
подступенок riser	14,5 × 120	5,7 × 48			0,36	3,9	8,28	18,3	4	1,44	15,5	33,1	73	24	34,56	372	795	1 752
Ступень с насечками Step with stripes	30 × 120	12 × 48	10		0,042	0,5	1	2,2	18	0,756	8	18	40	48	36	391	864	1 905
Плинтус Skirting	7 × 60	3 × 24																

* толщина ступени с учетом бортика составляет 32 мм (12,6")
* step tread thickness with nose is 32 mm (12,6")



цемент
cement

M
I
L
D

MILD. Beige

MI

MILD MI



MI 01 beige



ЦЕМЕНТ CEMENT



cm	in
■ 30 × 30	12 × 12
■ 60 × 60	24 × 24
■ 60 × 120	24 × 48

Показатели противоскольжения:
Slip resistance: **R9 A DCOF>0,42**



неполированный natural



MI 03 brown



MI 04 dark





MILD. Beige, brown

упаковка и вес package and weight

формат cm	size in	поверхн. surface	рект. rect.	толщ. thk		в коробке box				1 м ² 1 m ²		в палете pallet					
				mm	in	шт. pcs	м ² m ²	фут ² ft ²	кг kg	фунт lbs	кг kg	фунт lbs	кор. box	м ² m ²	фут ² ft ²	кг kg	фунт lbs
■ 30 × 30	12 × 12	неп. nat.	○	8	0,31	17	1,53	16,47	26,4	58,1	17,2	38	40	61,2	659	1 054	2 324
■ 60 × 60	24 × 24		●	10	0,39	4	1,44	15,5	34,3	75,5	23,8	52,5	30	43,2	465	1 028	2 266
■ 60 × 120	24 × 48						2			34,6	76,3	24	53	27	38,88	419	934



цемент
cement

TRAFFIC

TRAFFIC. Grey

TF



TRAFFIC. Grey
SPANISH WOOD. Creamy

TRAFFIC TF



TF 01 grey

ЦЕМЕНТ CEMENT



cm	in
■ 60 × 60	24 × 24
■ 60 × 120	24 × 48
■ 80 × 80	32 × 32
■ 80 × 160	32 × 64

Показатели противоскольжения:
Slip resistance:

R9 DCOF>0,42



неполированный natural

разные
графические
рисунки
different
images



TF 03 dark grey





TRAFFIC. Dark grey



TRAFFIC. Dark grey

упаковка и вес package and weight

формат cm	size in	поверхн. surface	рект. rect.	толщ. thk		в коробке box				1 м ² 1 m ²				в палете pallet			
				mm	in	шт. pcs	м ² m ²	фут ² ft ²	кг kg	фунт lbs	кг kg	фунт lbs	кор. box	м ² m ²	фут ² ft ²	кг kg	фунт lbs
60 × 60	24 × 24	неп. nat.	●	10	0,39	4	1,44	15,5	34,3	75,5	23,8	52,5	30	43,2	465	1 028	2 266
60 × 120	24 × 48					2	1,44	15,5	34,6	76,3	24	53	27	38,88	419	934	2 059
80 × 80	32 × 32					1	1,28	13,78	32,9	72,4	25,7	56,6	35	44,8	482	1 150	2 535
80 × 160	32 × 64			1	1,28	13,78	33,3	73,5	26	57,4	36	46,08	496	1 200	2 646		

TRAFFIC TF

Специальные изделия
Special trims

Комплект: ступень с насечками
с бортиком и подступенком
Set: Step tread and stripes with nose
and riser

33 × 120 cm / 14,5 × 120
13,2 × 48" / 5,7 × 48"

неполированный
natural



TF 01 grey



TF 03 dark grey

Ступень с насечками
Step tread with stripes

30 × 60 cm / 12 × 24"
30 × 120 cm / 12 × 48"

неполированный
natural



TF 01 grey

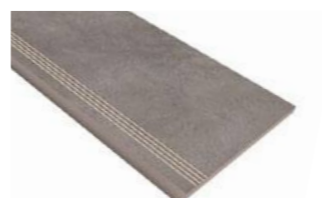

TF 03 dark grey

Плинтус
Skirting

7 × 60 cm / 3 × 24"

неполированный natural



TF 01 grey

TF 03 dark grey



TRAFFIC. Grey

упаковка и вес package and weight

типы ступеней types of steps	формат cm	size in	толщ. mm	thk in	1 шт. pc.				в коробке box				в паллете pallet					
					м ² m ²	фут ² ft ²	кг kg	фунт lbs	шт. pcs	м ² m ²	фут ² ft ²	кг kg	фунт lbs	кор. box	м ² m ²	фут ² ft ²	кг kg	фунт lbs
Комплект: ступень с насечками с бортиком и подступенком Set: Step tread and stripes with nose and riser																		
ступень step tread	33 × 120	13,2 × 48	10*	0,39	0,396	4,3	16	35	2	0,792	8,5	32	71	40	31,7	341	1 266	2 790
подступенок riser	14,5 × 120	5,7 × 48			0,18	1,9	4,2	9,2	6	1,08	11,6	25	55,1		43,2	465	1 000	2 205
Ступень с насечками Step with stripes	30 × 60 30 × 120	12 × 24 12 × 48	10		0,36	3,9	8,28	18,3	4	1,44	15,5	33,1	73	24	34,56	372	795	1 752
Плинтус Skirting	7 × 60	3 × 24			0,042	0,5	1	2,2	18	0,756	8	18	40	48	36	391	864	1 905

* толщина ступени с учетом бортика составляет 32 мм (12,6")
* step tread thickness with nose is 32 mm (12,6")



ДИЗАЙН DESIGN

Смелость, индивидуальность и эффектный дизайн - любой интерьер с использованием коллекций из этого семейства станет уникальным проектом с яркими и эксклюзивными акцентами.

Courage, individuality and exclusive design - any interior with collections from this range will become a unique project with bright and stunning accents.



дизайн
design

AG LOMERAT RAT

AGLOMERAT. Light grey, dark grey
ARTWOOD. Maple

AG

AGLOMERAT AG



AG 23 dark grey

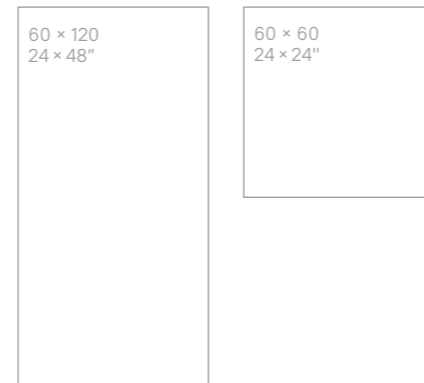

cm	in
■ 60 × 60	24 × 24
■ 60 × 120	24 × 48

Показатели противоскольжения:
Slip resistance:

R9 AB DCOF>0,42

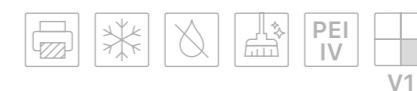

разные
графические
рисунки
different
images

неполированный natural



AG 21 light grey



AG 22 light beige



AGLOMERAT. Light beige
ARTWOOD. Oak



AGLOMERAT. Light grey

упаковка и вес package and weight

формат cm	size in	поверхн. surface	рект. rect.	толщ. mm	thk in	в коробке box					1 м ² 1 m ²		в палете pallet				
						шт. pcs	м ² m ²	фут ² ft ²	кг kg	фунт lbs	кг kg	фунт lbs	кор. box	м ² m ²	фут ² ft ²	кг kg	фунт lbs
■ 60 × 60	24 × 24	неп. nat.	●	10	0,39	4	1,44	15,5	34,3	75,5	23,8	52,5	30	43,2	465	1 028	2 266
■ 60 × 120	24 × 48					2			34,6	76,3	24,0	53,0	27	38,88	419	934	2 059



дизайн
design

COMFORT

CF



COMFORT. Grey



COMFORT. Grey
LOFT. Graphite

COMFORT CF



CF 01 grey

60 × 60
24 × 24"

cm	in
60 × 60	24 × 24

Показатели противоскольжения:
Slip resistance:

R9 DCOF>0,42

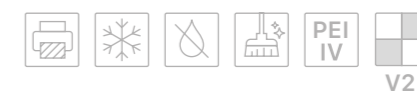

разные
графические
рисунки
different
images

неполированный natural



Внимание: допускается незначительное отклонение рисунка плитки от центральной оси.

Attention: A small deviation of the tile pattern from the central axis is considered acceptable.



упаковка и вес package and weight

формат cm	size in	поверхн. surface	рект. rect.	толщ. thk		в коробке box					1 м ² 1 m ²		в палете pallet				
				mm	in	шт. pcs	м ² m ²	фут ² ft ²	кг kg	фунт lbs	кг kg	фунт lbs	кор. box	м ² m ²	фут ² ft ²	кг kg	фунт lbs
60 × 60	24 × 24	неп. nat.	●	10	0,39	4	1,44	15,5	34,3	75,5	23,8	52,5	30	43,2	465	1 028	2 266

COMFORT. Grey
CLASSIC WOOD. Light grey

COMFORT CF

Декоративные изделия
Decors

MOSAIC 5 × 5 (2 × 2')

30 × 30
12 × 12'' неполированный natural

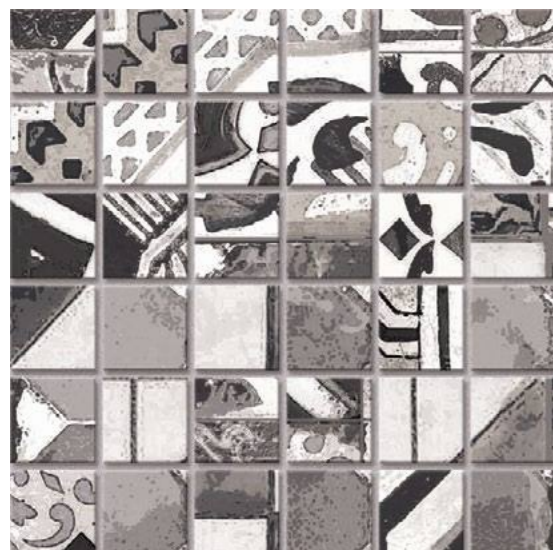

CF 01 grey

упаковка и вес package and weight

типы мозаик types of mosaics	формат cm	size in	толщ. mm	thk in	1 шт. pc.				в коробке box					в паллете pallet				
					м ² m ²	фут ² ft ²	кг kg	фунт lbs	шт. pcs	м ² m ²	фут ² ft ²	кг kg	фунт lbs	кор. box	м ² m ²	фут ² ft ²	кг kg	фунт lbs
Mosaic 5 × 5 (2 × 2')	30 × 30	12 × 12	10	0,39	0,09	1	2,1	4,6	10	0,9	9,7	20,7	45,6	36	32,4	349	745	1 643



COMFORT. Grey
LOFT. Grey



дизайн
design

COS MOS

CM

COSMOS. Grey, diagonal grey, patchwork



COSMOS. Beige
TRAFFIC. Grey

COSMOS CM



CM 00 white

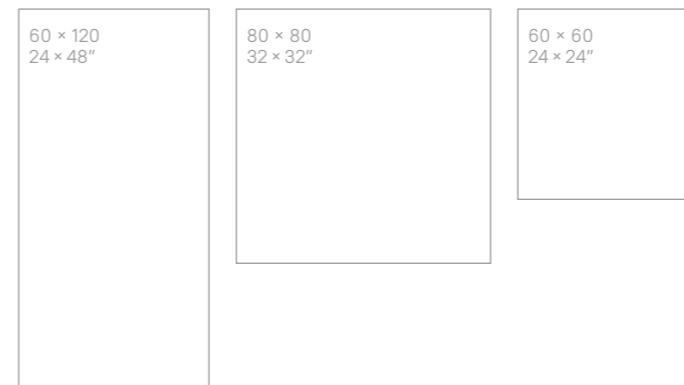

cm	in
■ 60 × 60	24 × 24
■ 60 × 120	24 × 48
■ 80 × 80	32 × 32

Показатели противоскольжения:
Slip resistance:

R9 DCOF>0,42

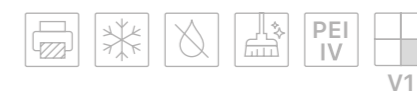

неполированный natural

разные
графические
рисунки
different
images



CM 01 grey



CM 02 beige

COSMOS CM



CM d03 patchwork

60 × 60
24 × 24"

cm	in
60 × 60	24 × 24

Показатели противоскольжения:
Slip resistance:

R9 DCOF>0,42



разные
графические
рисунки
different
images

неполированный natural



CM d01 diagonal grey

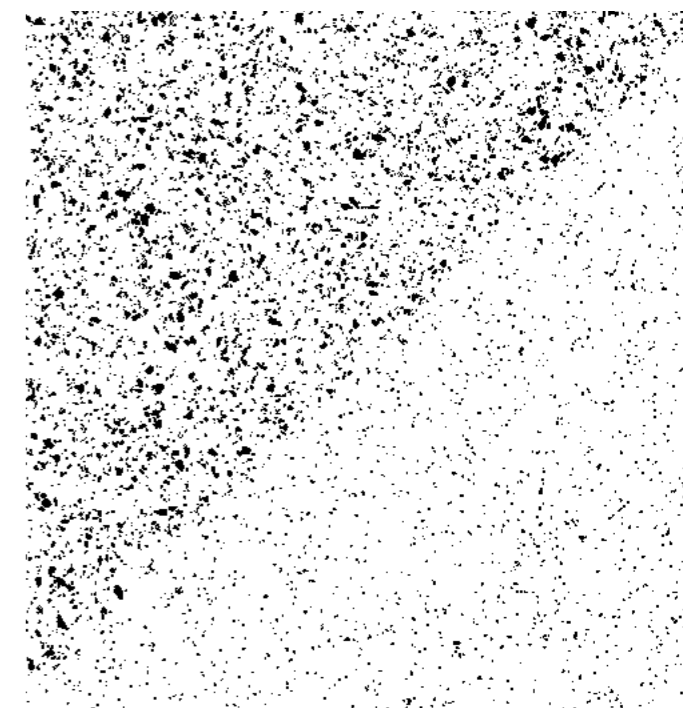

CM d02 diagonal beige



COSMOS. Grey

упаковка и вес package and weight

формат cm	size in	поверхн. surface	рект. rect.	толщ. thk		в коробке box				1 м ² 1 m ²		в палете pallet					
				mm	in	шт. pcs	м ² m ²	фут ² ft ²	кг kg	фунт lbs	кг kg	фунт lbs	кор. box	м ² m ²	фут ² ft ²	кг kg	фунт lbs
■ 60 × 60	24 × 24	неп. nat.	●	10	0,39	4	1,44	15,5	34,3	75,5	23,8	52,5	30	43,2	465	1 028	2 266
■ 60 × 120	24 × 48					2	1,28	13,78	34,6	76,3	24,0	53,0	27	38,88	419	934	2 059
■ 80 × 80	32 × 32					2	1,28	13,78	32,9	72,4	25,7	56,6	35	44,8	482	1 150	2 535

COSMOS CM

Специальные изделия
Special trims

Комплект: ступень с насечками с бортиком и подступенком
Set: Step tread and stripes with nose and riser

33 × 120 cm / 14,5 × 120
13,2 × 48" / 5,7 × 48" неполированный natural



CM 00 white



CM 01 grey

CM 02 beige

Ступень с насечками
Step tread with stripes

30 × 120 cm / 12 × 48"



неполированный natural

CM 00 white

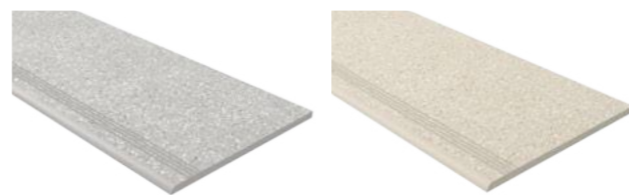

CM 01 grey

CM 02 beige

Плинтус
Skirting

7 × 60 cm / 3 × 24"



CM 00 white

CM 01 grey

CM 02 beige

неполированный natural



COSMOS. Beige
Ступени (Steps) Beige
GABBRO. White

упаковка и вес package and weight

типы ступеней types of steps	формат cm	size in	толщ. mm	thk in	1 шт. pc.				в коробке box				в паллете pallet					
					м ²	фут ²	кг	фунт	шт. pcs	м ²	фут ²	кг	фунт	кор. box	м ²	фут ²	кг	фунт
Комплект: ступень с насечками с бортиком и подступенком Set: Step tread and stripes with nose and riser																		
ступень step tread	33 × 120	13,2 × 48	10*	0,39	0,396	4,3	16	35	2	0,792	8,5	32	71	40	31,7	341	1 266	2 790
подступенок riser	14,5 × 120	5,7 × 48			0,36	3,9	8,28	18,3	4	1,44	15,5	33,1	73	24	34,56	372	795	1 752
Ступень с насечками Step with stripes	30 × 120	12 × 48	10		0,042	0,5	1	2,2	18	0,756	8	18	40	48	36	391	864	1 905
Плинтус Skirting	7 × 60	3 × 24																

* толщина ступени с учетом бортика составляет 32 мм (12,6")
* step tread thickness with nose is 32 mm (12,6")



COSMOS. White

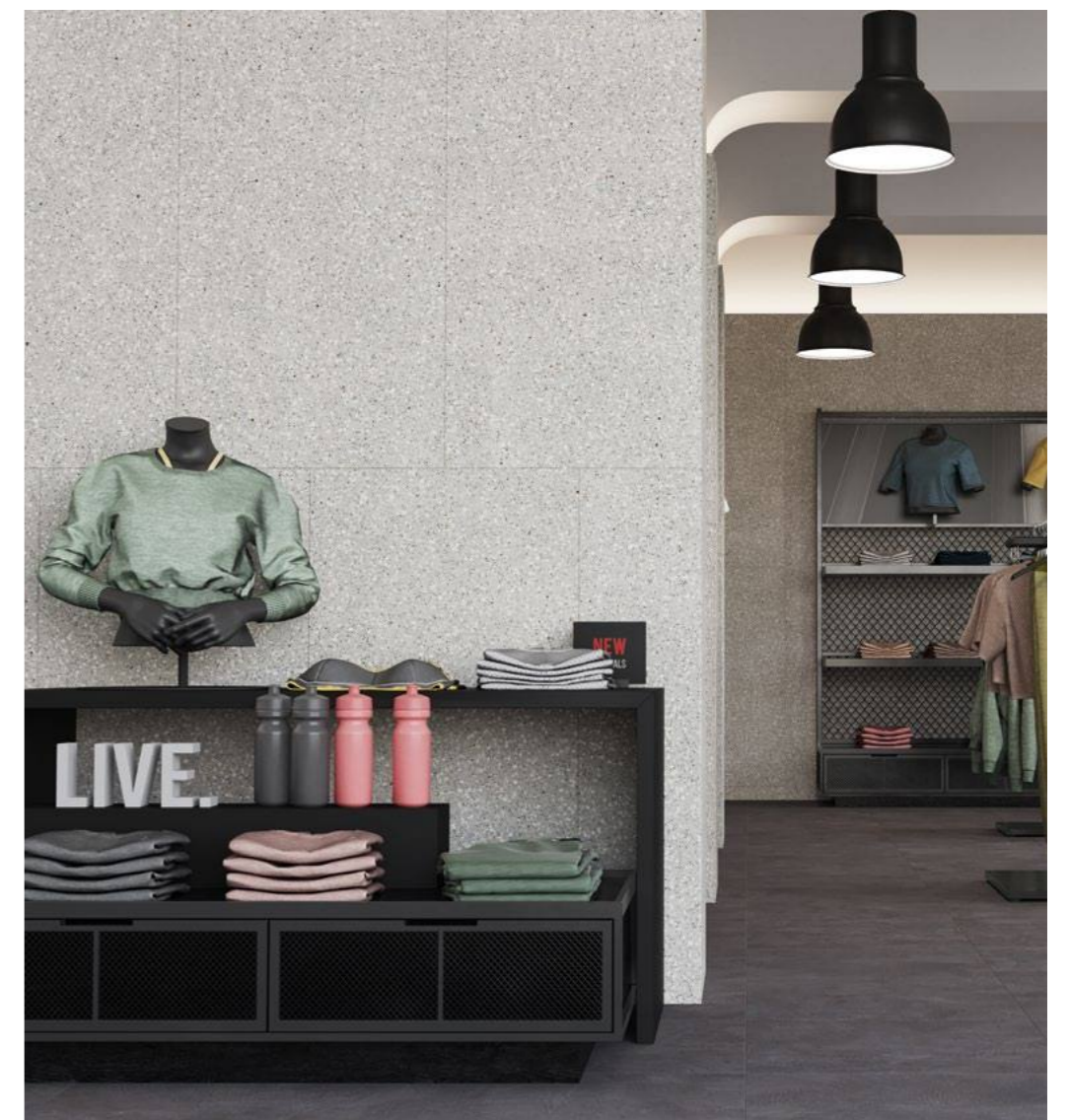

COSMOS. Grey



дизайн
design

FU SI ON

FUSION. Brown

FS



FUSION. Brown
BRIGANTINA. Wenge

FUSION FS



FS 02 brown

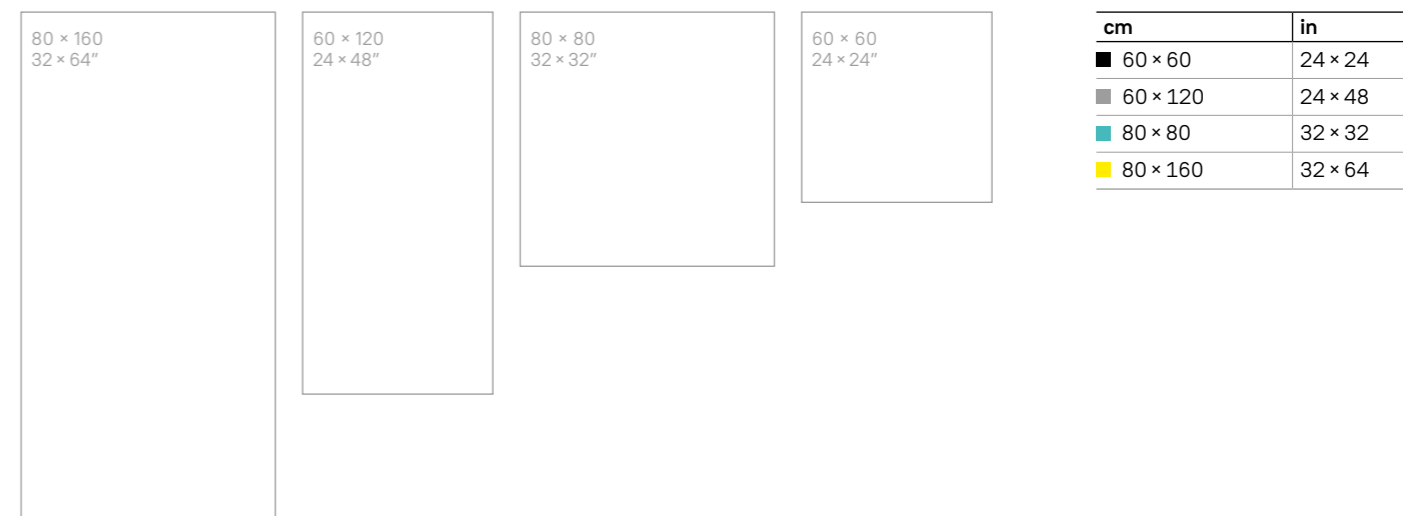

Показатели противоскольжения:
Slip resistance:

R9 DCOF>0,42

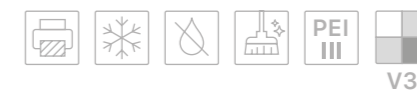

неполированный natural

разные
графические
рисунки
different
images

упаковка и вес package and weight

формат	size	поверхн.	рект.	толщ.	thk	в коробке box				1 м ² 1 m ²		в палете pallet					
						шт.	м ²	фут ²	кг	фунт	кг	фунт	кор.	м ²	фут ²	кг	фунт
cm	in	surface	rect.	mm	in	pcs	m ²	ft ²	kg	lbs	kg	lbs	box	m ²	ft ²	kg	lbs
■ 60 × 60	24 × 24	неп. nat.	●	10	0,39	4	1,44	15,5	34,3	75,5	23,8	52,5	30	43,2	465	1 028	2 266
■ 60 × 120	24 × 48					2			34,6	76,3	24,0	53,0	27	38,88	419	934	2 059
■ 80 × 80	32 × 32			1	1,28	13,78	32,9	72,4	25,7	56,6	35	44,8	482	1 150	2 535		
■ 80 × 160	32 × 64			1			33,3	73,5	26,0	57,4	36	46,08	496	1 200	2 646		





дизайн
design

IRON

IRON. Basalto dark
TRAFFIC. Grey

IR

IRON IR



IR 02 basalto dark



cm	in
■ 60 × 60	24 × 24
■ 60 × 120	24 × 48
■ 80 × 80	32 × 32
■ 80 × 160	32 × 64

Показатели противоскольжения:
Slip resistance:

R10 DCOF>0,42

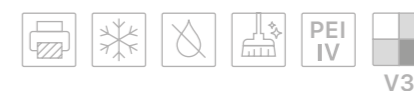

неполированный natural

разные
графические
рисунки
different
images

упаковка и вес package and weight

формат	size	поверхн.	рект.	толщ.	thk	в коробке box				1 м ² 1 m ²		в палете pallet					
						шт.	м ²	фут ²	кг	фунт	кг	фунт	кор.	м ²	фут ²	кг	фунт
cm	in	surface	rect.	mm	in	pcs	m ²	ft ²	kg	lbs	kg	lbs	box	m ²	ft ²	kg	lbs
■ 60 × 60	24 × 24	неп. nat.	●	10	0,39	4	1,44	15,5	34,3	75,5	23,8	52,5	30	43,2	465	1 028	2 266
■ 60 × 120	24 × 48					2			34,6	76,3	24,0	53,0	27	38,88	419	934	2 059
■ 80 × 80	32 × 32			1	1,28	13,78	32,9	72,4	25,7	56,6	35	44,8	482	1 150	2 535		
■ 80 × 160	32 × 64			1			33,3	73,5	26,0	57,4	36	46,08	496	1 200	2 646		

COMMERCIAL

Высотные бизнес-центры, аэропорты и вокзалы, торговые центры и галереи требуют особого внимания при выборе отделки. Семейство Commercial объединяет в себе повышенные эксплуатационные требования и широкую гамму оттенков.

High-rise business centers, airports and train stations, shopping centers and galleries require special attention when choosing finishing. The commercial range combines higher performance requirements and a wide color palette.



commercial

HARD

HARD. Grey

HD



HARD HD



HD 03 brown



60 × 60
24 × 24"

cm	in
60 × 60	24 × 24

Показатели противоскольжения:
Slip resistance:

R9 A DCOF>0,42



неполированный natural



HD 01 white

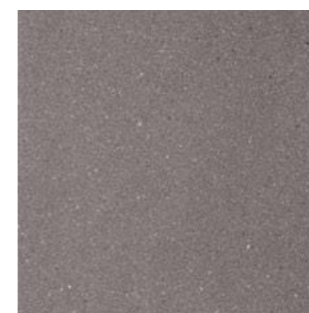

HD 02 grey



HD 04 black

упаковка и вес package and weight

формат	size	поверхн.	рект.	толщ.	thk	в коробке box				1 м ² 1 m ²		в палете pallet					
						шт.	м ²	фут ²	кг	фунт	кг	фунт	кор.	м ²	фут ²	кг	фунт
cm	in	surface	rect.	mm	in	pcs	m ²	ft ²	kg	lbs	kg	lbs	box	m ²	ft ²	kg	lbs
60 × 60	24 × 24	неп. nat.	●	10	0,39	4	1,44	15,5	33,3	73,3	23,1	50,9	30	43,2	465	998	2 200



HARD. Grey, black



HARD. Black



commercial

RA INB OW

RAINBOW. Light grey

RW

RAINBOW RW



RW 01 ivory

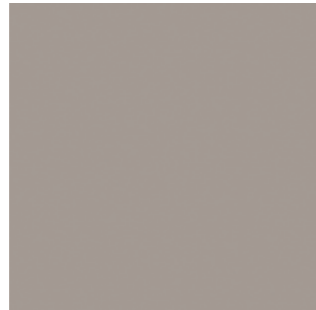

RW 03 light grey



RW 04 brown

- 30 × 30 12 × 12
- 60 × 60 24 × 24
- 60 × 120 24 × 48
- 80 × 80 32 × 32
- 80 × 160 32 × 64



RW 032 grey

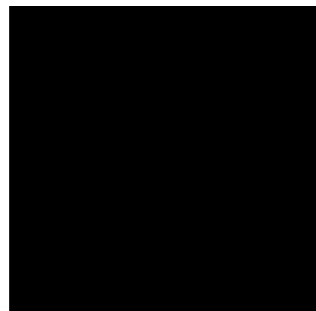

RW 10 black



RW 15 beige

- 30 × 30 12 × 12
- 60 × 60 24 × 24
- 60 × 120 24 × 48



RW 033 dark grey



RW 034 anthracite

- 60 × 60 24 × 24 / ■ 60 × 120 24 × 48
- 80 × 80 32 × 32 / ■ 80 × 160 32 × 64

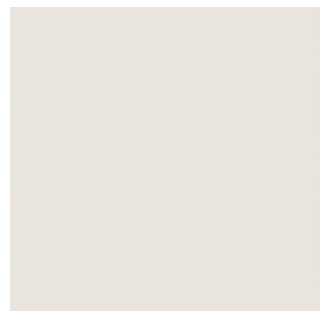

RW 001 pearl

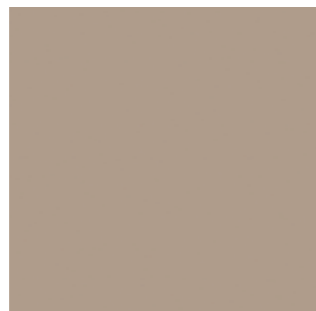

RW 041 light brown

- 60 × 60 24 × 24 / ■ 60 × 120 24 × 48



RW 09 dark blue

- 30 × 30 12 × 12
- 60 × 60 24 × 24



RW 06 green

- 60 × 60 24 × 24

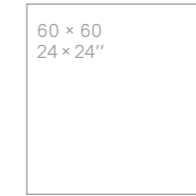
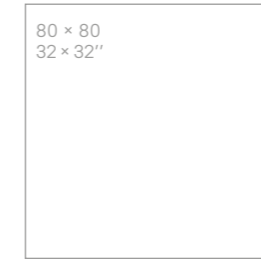

cm	in
■ 30 × 30	12 × 12
■ 60 × 60	24 × 24
■ 60 × 120	24 × 48
■ 80 × 80	32 × 32
■ 80 × 160	32 × 64

Показатели противоскольжения:
Slip resistance:

R9 A DCOF>0,42



неполированный natural



RAINBOW. Pearl, green

RAINBOW RW

Специальные изделия
Special trims

Ступень с насечками
Step tread with stripes

30 × 60 cm / 12 × 24"

неполированный
natural



RW 01 ivory

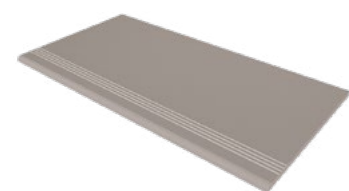

RW 03 light grey

Плинтус
Skirting

7 × 60 cm / 3 × 24"

неполированный
natural

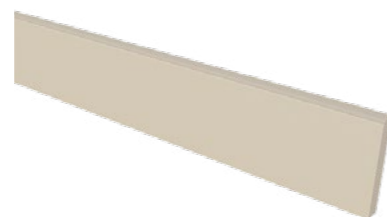

RW 01 ivory



RW 03 light grey

упаковка и вес package and weight

формат cm	size in	поверхн. surface	рект. rect.	толщ. thk		в коробке box				1 м ² 1 m ²				в палете pallet			
				mm	in	шт. pcs	м ² m ²	фут ² ft ²	кг kg	фунт lbs	кг kg	фунт lbs	кор. box	м ² m ²	фут ² ft ²	кг kg	фунт lbs
30 × 30	12 × 12	неп. nat.	○	8	0,31	17	1,53	16,47	27,4	60,4	17,9	39,5	40	61,2	659	1 096	2 416
60 × 60	24 × 24		4	1,44	15,5	33,3	73,3	23,1	50,9	30	43,2	465	998	2 200			
60 × 120	24 × 48		2	1,28	13,78	33,8	74,6	23,5	51,8	27	38,88	419	914	2 015			
80 × 80	32 × 32		1	1,28	13,78	32,9	72,4	25,7	56,6	35	44,8	482	1 150	2 535			
80 × 160	32 × 64		●	11	0,43	1	1,28	13,78	33,3	73,5	26,0	57,4	36	46,08	496	1 200	2 646



RAINBOW. Ivory

упаковка и вес package and weight

типы ступеней types of steps	формат cm	size in	толщ. thk		1 шт. pc.				в коробке box				в палете pallet					
			mm	in	м ² m ²	фут ² ft ²	кг kg	фунт lbs	шт. pcs	м ² m ²	фут ² ft ²	кг kg	фунт lbs	кор. box	м ² m ²	фут ² ft ²	кг kg	фунт lbs
Ступень с насечками Step with stripes	30 × 60	12 × 24	10	0,39	0,18	1,9	4,2	9,2	6	1,08	11,6	25,0	55,1	40	43,2	465,0	1 000	2 205
Плинтус Skirting	7 × 60	3 × 24			0,042	0,5	1	2,2	18	0,756	8	18	40	48	36	391	864	1 905



commercial **STANDARD**

ST

STANDARD. Pearl, beige

STANDARD ST



ST 01 pearl



ST 02 light beige



ST 011 dark grey



ST 03 brown grey

Показатели противоскольжения:
Slip resistance:

R9 DCOF>0,42

неполированный natural



ST 10 black

■ 30 × 30 12 × 12

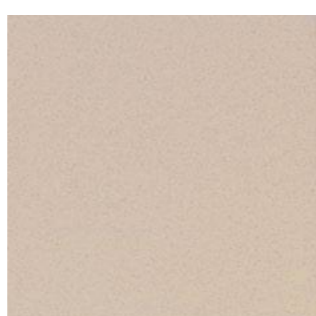

ST 17 beige

ST 17

- 30 × 30 12 × 12
- 60 × 60 24 × 24
- 60 × 120 24 × 48

упаковка и вес package and weight

формат	size	поверхн.	рект.	толщ.		в коробке box					1 м ² 1 m ²		в палете pallet				
				mm	in	шт.	м ²	фут ²	кг	фунт	кг	фунт	кор.	м ²	фут ²	кг	фунт
■ 30 × 30	12 × 12		○	8	0,31	17	1,53	16,47	27,4	60,4	17,9	39,5	40	61,2	659	1 096	2 416
■ 60 × 60	24 × 24	неп. пат.	●	10	0,39	4	1,44	15,5	33,3	73,3	23,1	50,9	30	43,2	465	998	2 200
■ 60 × 120	24 × 48					2			33,8	74,6	23,5	51,8	27	38,88	419	914	2 015

COMMERCIAL

STANDARD ST

Специальные изделия
Special trims

Ступень с насечками
Step tread with stripes

30 × 30 cm / 12 × 24"



ST 01 pearl

неполированный natural

30 × 60 cm / 12 × 24"



ST 17 beige



ST 02 light beige



ST 03 brown grey

Штампованная ступень
Pressed step tread

30 × 30 cm / 12 × 12"



STc 01 pearl



STc 02 light beige



STc 011 dark grey

неполированный natural

упаковка и вес package and weight

типы ступеней	формат	size	толщ.		1 шт. пс.				в коробке box				в палете pallet					
			mm	in	м ²	фут ²	кг	фунт	шт.	м ²	фут ²	кг	фунт	кор.	м ²	фут ²	кг	фунт
Ступень с насечками Step with stripes	30 × 30	12 × 12	10	0,39	0,09	1,0	1,6	3,6	17	1,53	16,5	27,4	60,4	40	61,2	658,8	1 096	2 417
	30 × 60	12 × 24			0,18	1,9	4,2	9,2	6	1,08	11,6	25,0	55,1	40	43,2	465,0	1 000	2 205
Штампованная ступень Pressed step	30 × 30	12 × 12	8	0,31	0,09	1	1,6	3,6	17	1,53	16,5	27,4	60,4	40	61,2	659	1 096	2 417

TECHNICA STANDARD ST



× 2 TECHNICA STANDARD в 2 раза прочнее керамогранита стандартной толщины
Double flexion resistance



ST 101 pearl

■ 20 × 20 8 × 8 / ■ 30 × 30 12 × 12

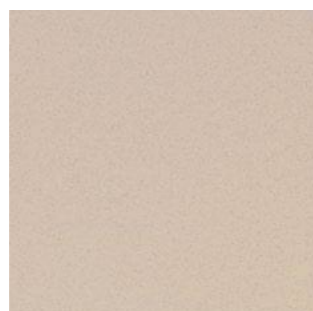

ST 117 beige



ST 103 brown grey

■ 30 × 30 12 × 12



cm	in
■ 20 × 20	8 × 8
■ 30 × 30	12 × 12

неполированный
natural

Показатели противоскольжения:
Slip resistance:
R9 DCOF>0,42



STANDARD. Beige

упаковка и вес package and weight

формат	size	поверхн.	рект.	толщ.	thk	в коробке box				1 м ² 1 m ²		в палете pallet					
						шт.	м ²	фут ²	кг	фунт	кг	фунт	кор.	м ²	фут ²	кг	фунт
cm	in	surface	rect.	mm	in	pcs	m ²	ft ²	kg	lbs	kg	lbs	box	m ²	ft ²	kg	lbs
■ 20 × 20	8 × 8	неп. nat.	○	12	0,47	21	0,84	9,04	23,3	51,4	27,8	61,2	54	45,36	488	1 260	2 778
■ 30 × 30	12 × 12					11	0,99	10,66	26,8	59,0	27,0	59,6	40	39,6	426	1 071	2 361



commercial

**YO
UR
CO
LOR**

YC

YOUR COLOR. YC 25, YC 26, YC 75

YOUR COLOR YC

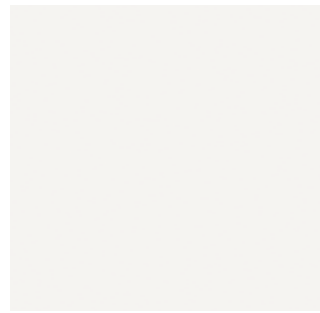

YC 04



YC 36



YC 55

■ 60 × 60 24 × 24 / ■ 60 × 120 24 × 48 / ■ 80 × 80 32 × 32 / ■ 80 × 160 32 × 64



YC 14



YC 25



YC 75

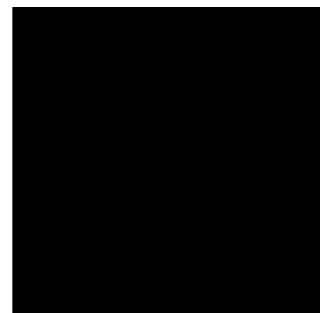

YC 165



■ 60 × 60 24 × 24 / ■ 80 × 80 32 × 32 / ■ 80 × 160 32 × 64



YC 23

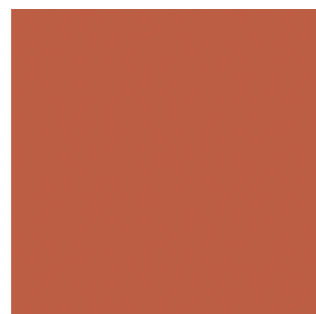

YC 26



YC 33



YC 39

■ 60 × 60 24 × 24

COMMERCIAL

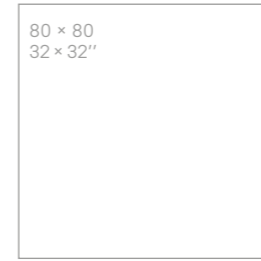
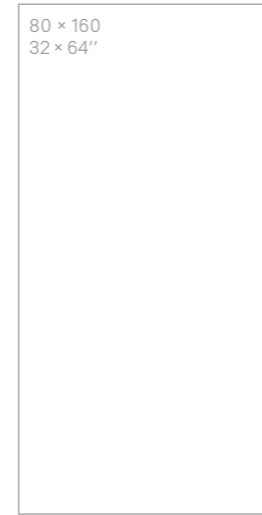

cm	in
■ 60 × 60	24 × 24
■ 60 × 120	24 × 48
■ 80 × 80	32 × 32
■ 80 × 160	32 × 64

неполированный
natural

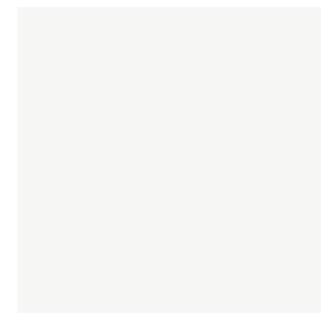

YC 001

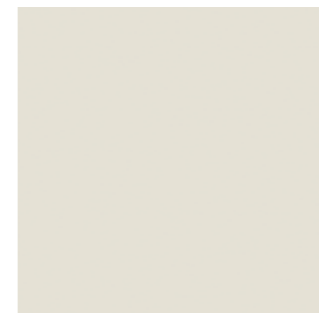

YC 05



YC 45



YC 54



YC 85



YC 93

■ 60 × 60 24 × 24 / ■ 60 × 120 24 × 48

YOUR COLOR. YC 001, YC 23, YC 33, YC 36, YC 85



YOUR COLOR. YC 04, YC 14, YC 36, YC 75, YC 93

упаковка и вес package and weight

формат cm	size in	поверхн. surface	рект. rect.	толщ. thk		в коробке box				1 м ² 1 m ²		в палете pallet					
				mm	in	шт. pcs	м ² m ²	фут ² ft ²	кг kg	фунт lbs	кг kg	фунт lbs	кор. box	м ² m ²	фут ² ft ²	кг kg	фунт lbs
■ 60 × 60	24 × 24	неп. nat.	●	10	0,39	4	1,44	15,5	33,3	73,3	23,1	50,9	30	43,2	465	998	2 200
■ 60 × 120	24 × 48					2			33,8	74,6	23,5	51,8	27	38,88	419	914	2 015
■ 80 × 80	32 × 32					2			32,9	72,4	25,7	56,6	35	44,8	482	1 150	2 535
■ 80 × 160	32 × 64					1			33,3	73,5	26,0	57,4	36	46,08	496	1 200	2 646



ESTIMA CITY

Жизнь в ритме большого города – это быть в центре событий, оставаясь в гармонии с природой. Линейка City сочетает в себе высокое качество, реалистичную имитацию натуральных текстур и экологичные материалы. Будь в тренде вместе с Estima!

Hustle and bustle of a big city means being both on the cutting edge and in harmony with nature. The City range combines high quality, realistic imitation of natural textures and eco materials. Keep in trend with Estima!



city **ART**

ART. Patchwork
UNDERGROUND. Dark grey

AR

ART AR

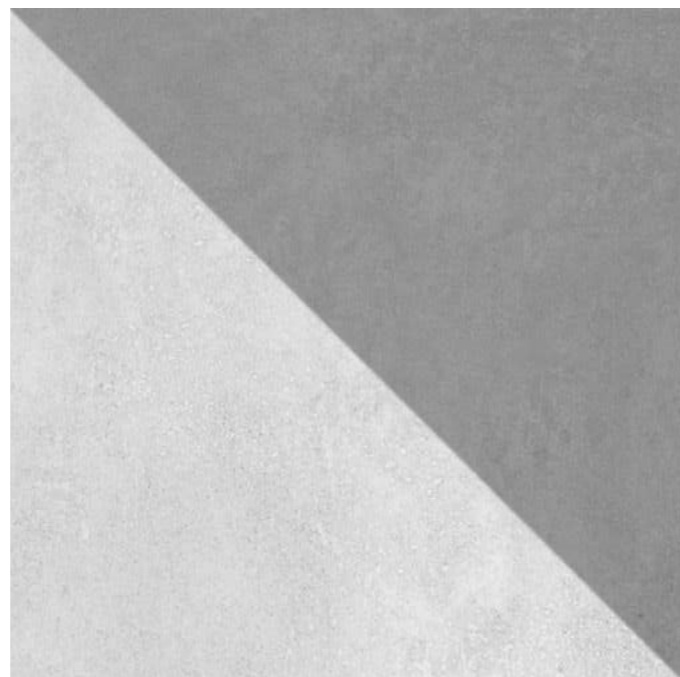

AR 01 patchwork

AR 02 white grey

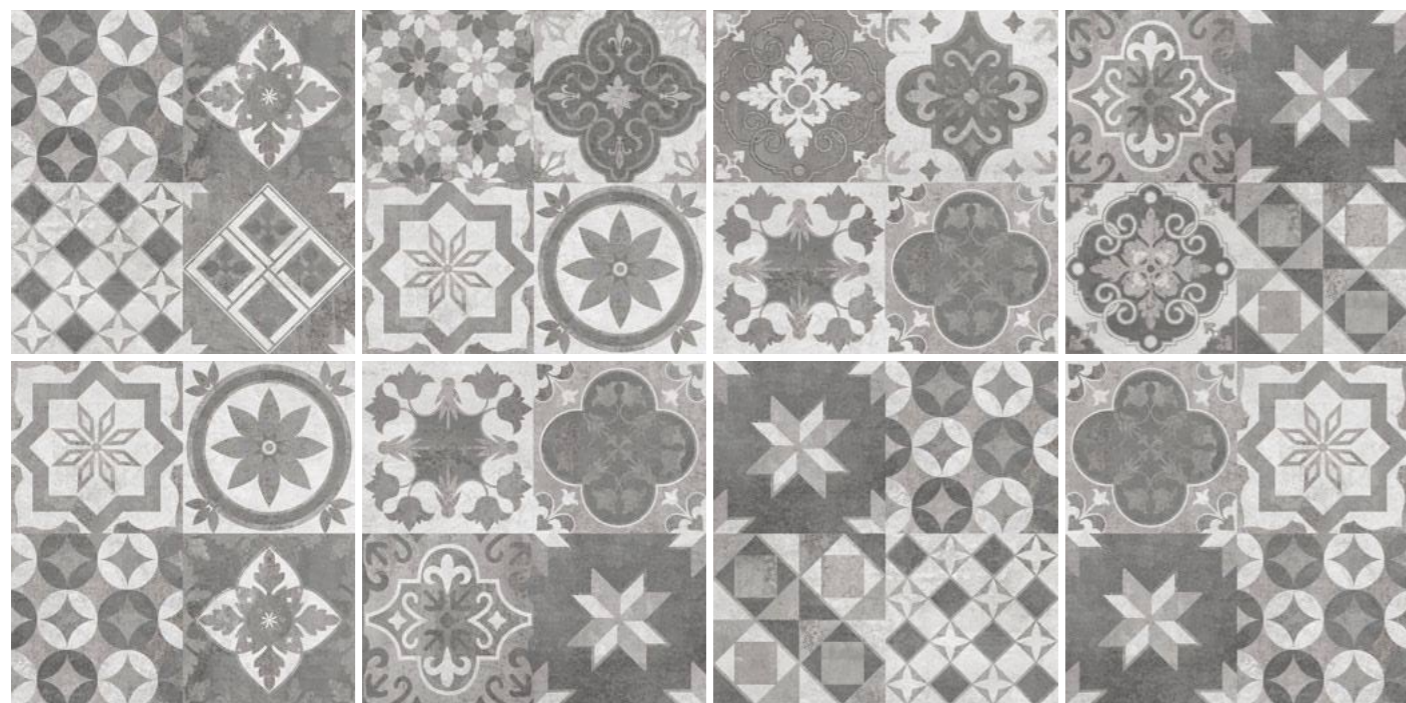

Внимание: допускается незначительное отклонение рисунка плитки от центральной оси.

Attention: A small deviation of the tile pattern from the central axis is considered acceptable.

40,5 × 40,5
16 × 16"

cm	in
40,5 × 40,5	16 × 16

Показатели противоскольжения: R9 DCOF>0,42
Slip resistance:



разные графические рисунки
different images

неполированный natural

упаковка и вес package and weight

формат	size	поверхн.	рект.	толщ.	thk	в коробке box					1 м ² 1 m ²		в палете pallet				
						шт.	м ²	фут ²	кг	фунт	кг	фунт	кор.	м ²	фут ²	кг	фунт
cm	in	surface	rect.	mm	in	pcs	m ²	ft ²	kg	lbs	kg	lbs	box	m ²	ft ²	kg	lbs
40,5 × 40,5	16 × 16	неп. nat.	○	8	0,31	11	1,804	19,42	31,9	70,4	17,7	39,0	24	43,296	466	766	1 689

ART. White grey
UNDERGROUND. Dark grey





city **ME**
LO
DY

MO

MELODY. White

MELODY MO



MO 01 white

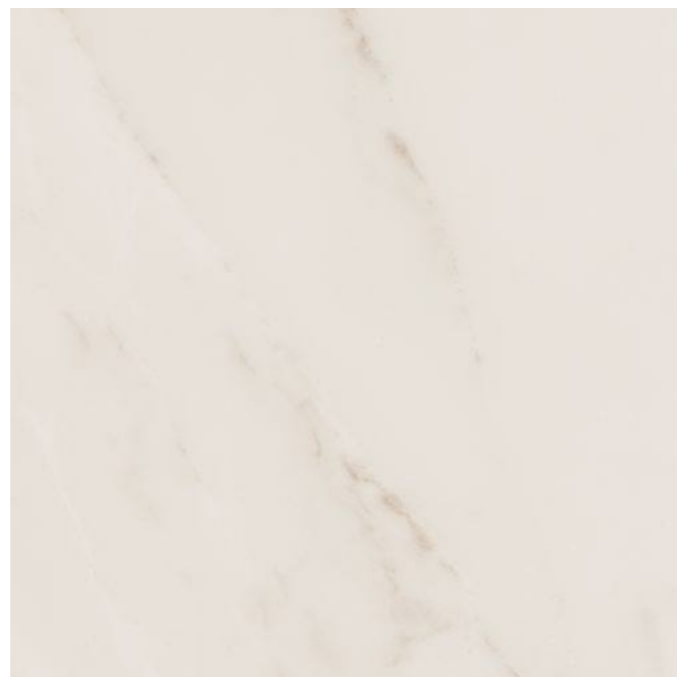

MO 02 gold



MO 03 grey



MO 04 beige

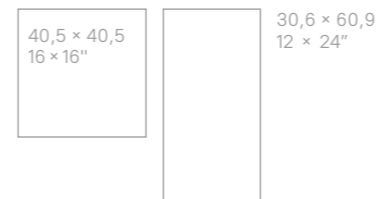

cm	in
40,5 × 40,5	16 × 16
30,6 × 60,9	12 × 24

Показатели противоскольжения: R9 DCOF>0,42
Slip resistance:

неполированный natural



разные графические рисунки
different images

упаковка и вес package and weight

формат	size	поверхн.	рект.	толщ.	thk	в коробке box					1 м ² 1 m ²		в палете pallet				
						шт.	м ²	фут ²	кг	фунт	кг	фунт	кор.	м ²	фут ²	кг	фунт
cm	in	surface	rect.	mm	in	pcs	m ²	ft ²	kg	lbs	kg	lbs	box	m ²	ft ²	kg	lbs
40,5 × 40,5	16 × 16	неп. nat.	○	8	0,31	11	1,804	19,42	31,9	70,4	17,7	39,0	24	43,296	466	766	1 689
30,6 × 60,9	12 × 24					8	1,488	16,02	26,8	59,1	18,0	39,7	40	59,52	641	1 073	2 366



MO 05 creamy



MO 06 moka

MELODY MO

Декоративные изделия
Decors

MOSAIC 5 × 5 (2 × 2")

30 × 30
12 × 12"



MO 01 white

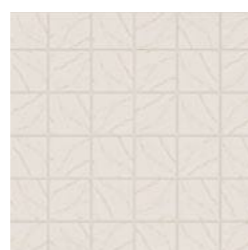

MO 02 gold

неполированный natural

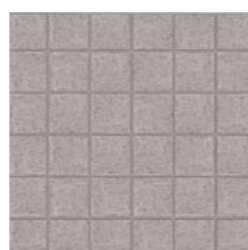

MO 03 grey

упаковка и вес package and weight

типы мозаик types of mosaics	формат cm	size in	толщ. thk		1 шт. pcs.				в коробке box					в паллете pallet				
			mm	in	м ² m ²	фут ² ft ²	кг kg	фунт lbs	шт. pcs	м ² m ²	фут ² ft ²	кг kg	фунт lbs	кор. box	м ² m ²	фут ² ft ²	кг kg	фунт lbs
Mosaic 5 × 5 (2 × 2")	30 × 30	12 × 12	8	0,31	0,09	1	1,9	4,2	12	1,08	11,6	22,7	50	36	38,9	419	816	1 800





city **RAGTIME**

RG

RAGTIME. Grey
DREAM WOOD. Latte

RAGTIME RG



RG 01 white grey



RG 02 beige



RG 03 grey



RG 04 dark beige

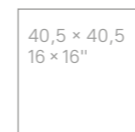

40,5 × 40,5
16 × 16"



30,6 × 60,9
12 × 24"

cm	in
40,5 × 40,5	16 × 16
30,6 × 60,9	12 × 24

Показатели противоскольжения: R9 DCOF>0,42
Slip resistance:

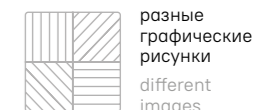

неполированный natural

RAGTIME. White grey, beige



упаковка и вес package and weight

формат	size	поверхн.	рект.	толщ.	thk	в коробке box				1 м ² 1 m ²		в палете pallet					
						шт.	м ²	фут ²	кг	фунт	кг	фунт	кор.	м ²	фут ²	кг	фунт
cm	in	surface	rect.	mm	in	pcs	m ²	ft ²	kg	lbs	kg	lbs	box	m ²	ft ²	kg	lbs
40,5 × 40,5	16 × 16	неп. nat.	○	8	0,31	11	1,804	19,42	31,9	70,4	17,7	39,0	24	43,296	466	766	1 689
30,6 × 60,9	12 × 24					8	1,488	16,02	26,8	59,1	18,0	39,7	40	59,52	641	1 073	2 366



city

ROCK

RC

ROCK. White
 MODERN WOOD. Light grey

ROCK RC



RC 01 grey beige



cm	in
■ 40,5 × 40,5	16 × 16
■ 30,6 × 60,9	12 × 24

Показатели противоскольжения:
Slip resistance:

R9 DCOF>0,42



разные
графические
рисунки
different
images

неполированный natural

упаковка и вес package and weight

формат	size	поверхн.	рект.	толщ.		в коробке box					1 м ² 1 m ²		в палете pallet				
				mm	in	шт.	м ²	фут ²	кг	фунт	кг	фунт	кор.	м ²	фут ²	кг	фунт
■ 40,5 × 40,5	16 × 16	неп. nat.	○	8	0,31	11	1,804	19,42	31,9	70,4	17,7	39,0	24	43,296	466	766	1 689
■ 30,6 × 60,9	12 × 24					8	1,488	16,02	26,8	59,1	18,0	39,7	40	59,52	641	1 073	2 366

CITY



RC 02 white



cm	in
■ 40,5 × 40,5	16 × 16



RC 03 coal



Показатели противоскольжения:
Slip resistance:

R9 DCOF>0,42



разные
графические
рисунки
different
images

неполированный natural

упаковка и вес package and weight

формат	size	поверхн.	рект.	толщ.		в коробке box					1 м ² 1 m ²		в палете pallet				
				mm	in	шт.	м ²	фут ²	кг	фунт	кг	фунт	кор.	м ²	фут ²	кг	фунт
■ 40,5 × 40,5	16 × 16	неп. nat.	○	8	0,31	11	1,804	19,42	31,9	70,4	17,7	39,0	24	43,296	466	766	1 689
						8	1,488	16,02	26,8	59,1	18,0	39,7	40	59,52	641	1 073	2 366



city

SOLO

SO

SOLO. White grey

SOLO SO



SO 01 white grey

40,5 × 40,5
16 × 16"

cm	in
40,5 × 40,5	16 × 16

Показатели противоскольжения:
Slip resistance:

R9 DCOF>0,42



разные
графические
рисунки
different
images

неполированный natural

упаковка и вес package and weight

формат	size	поверхн.	рект.	толщ.		в коробке box				1 м ² 1 m ²		в палете pallet					
				mm	in	шт.	м ²	фут ²	кг	фунт	кг	фунт	кор.	м ²	фут ²	кг	фунт
cm	in	surface	rect.			pcs	m ²	ft ²	kg	lbs	kg	lbs	box	m ²	ft ²	kg	lbs
40,5 × 40,5	16 × 16	неп. nat.	○	8	0,31	11	1,804	19,42	31,9	70,4	17,7	39,0	24	43,296	466	766	1 689

CITY



SOLO. White grey
BRIGANTINA. Oak



city **UNDERGROUND**

UNDERGROUND. Dark grey
ART. White grey

UN

UNDERGROUND UN



UN 01 grey

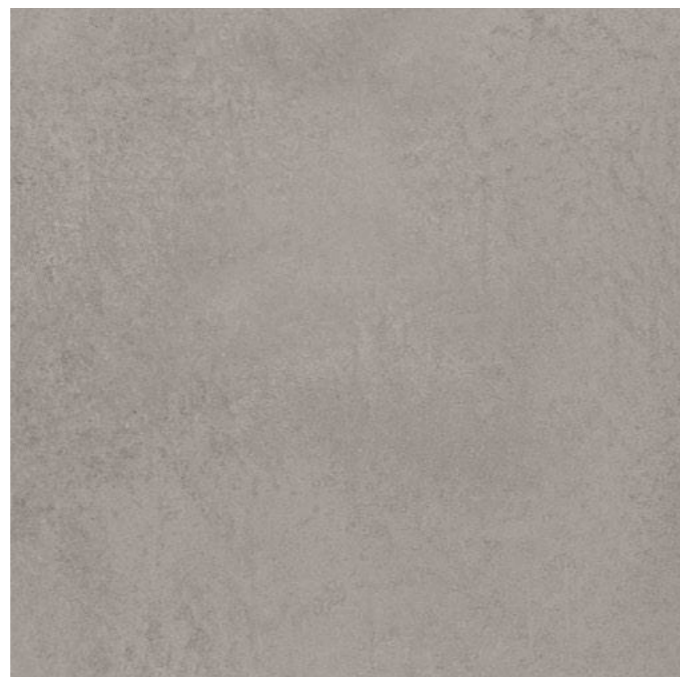

UN 02 tortora



UN 03 dark grey

40,5 × 40,5
16 × 16"30,6 × 60,9
12 × 24"Показатели противоскольжения:
Slip resistance:

R9 DCOF>0,42

cm	in
40,5 × 40,5	16 × 16
30,6 × 60,9	12 × 24



неполированный natural

UNDERGROUND. Grey
ART. Patchwork

упаковка и вес package and weight

формат	size	поверхн.	рект.	толщ.	thk	в коробке box				1 м ² 1 m ²		в палете pallet					
						шт.	м ²	фут ²	кг	фунт	кг	фунт	кор.	м ²	фут ²	кг	фунт
cm	in	surface	rect.	mm	in	pcs	m ²	ft ²	kg	lbs	kg	lbs	box	m ²	ft ²	kg	lbs
40,5 × 40,5	16 × 16	неп. nat.	○	8	0,31	11	1,804	19,42	31,9	70,4	17,7	39,0	24	43,296	466	766	1 689
30,6 × 60,9	12 × 24					8	1,488	16,02	26,8	59,1	18,0	39,7	40	59,52	641	1 073	2 366

Декоративные изделия
Decors

MOSAIC 5 × 5 (2 × 2")

30 × 30
12 × 12"



UN 01 grey

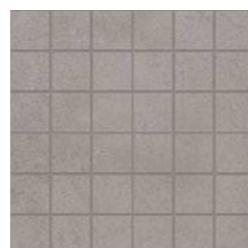

UN 02 tortora

неполированный natural

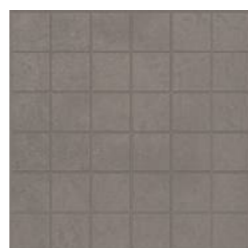

UN 03 dark grey

упаковка и вес package and weight

типы мозаик types of mosaics	формат cm	size in	толщ. mm	thk in	1 шт. pc.				в коробке box					в паллете pallet				
					м ²	фут ²	кг	фунт	шт.	м ²	фут ²	кг	фунт	кор.	м ²	фут ²	кг	фунт
					м ²	ft ²	kg	lbs	pcs	м ²	ft ²	kg	lbs	box	м ²	ft ²	kg	lbs
Mosaic 5 × 5 (2 × 2")	30 × 30	12 × 12	8	0,31	0,09	1	1,9	4,2	12	1,08	11,6	22,7	50	36	38,9	419	816	1 800

UNDERGROUND UN



UNDERGROUND, Tortora
DREAM WOOD, Creamy



city **BRI
GAN
TINA**

BG

BRIGANTINA BG



BG 00
decap

BG 01
oak

BG 03
aged oak

BG 05
wenge



14,6 × 60
6 × 24"

cm	in
14,6 × 60	6 × 24

Показатели противоскольжения: R9 DCOF>0,42
Slip resistance:



неполированный natural

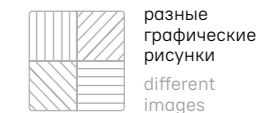

разные
графические
рисунки
different
images

упаковка и вес package and weight

формат	size	поверхн.	рект.	толщ.	thk	в коробке box					1 м ² 1 m ²		в палете pallet				
						шт.	м ²	фут ²	кг	фунт	кг	фунт	кор.	м ²	фут ²	кг	фунт
cm	in	surface	rect.	mm	in	pcs	m ²	ft ²	kg	lbs	kg	lbs	box	m ²	ft ²	kg	lbs
14,6 × 60	6 × 24	неп. nat.	●	8	0,31	15	1,31	14,21	24,3	53,5	18,5	40,9	40	52,4	564	971	2 141

BRIGANTINA BG

Штампованная ступень
Pressed step tread

30,6 × 60,9 cm
12 × 24"



BG 00 decapre

Плинтус
Skirting

7 × 60,9 cm
3 × 24"



BG 00 decapre



BG 01 oak



BG 05 wenge



BG 03 aged oak

неполированный natural



BG 01 oak



BG 05 wenge



BG 03 aged oak

неполированный natural

Специальные изделия
Special trims



UNDERGROUND. Tortora
DREAM WOOD. Creamy

упаковка и вес package and weight

типы ступеней types of steps	формат size		толщ. thk		1 шт. pc.				в коробке box				в паллете pallet					
	cm	in	mm	in	м² m²	фут² ft²	кг kg	фунт lbs	шт. pcs	м² m²	фут² ft²	кг kg	фунт lbs	кор. box	м² m²	фут² ft²	кг kg	фунт lbs
Штампованная ступень Pressed step	30,6 × 60,9	12 × 24	8	0,31	0,186	2	3,4	7,4	8	1,488	16	26,8	59,1	40	59,52	641	1 073	2 366
Плинтус Skirting	7 × 60,9	3 × 24			0,042	0,5	0,88	1,9	21	0,88	9,5	18,5	40,8	48	42,3	455,7	889	1 960



city **DRE
AM
WOOD**

DREAM WOOD. Grigio
ROCK. Coal

DW

DREAM WOOD DW

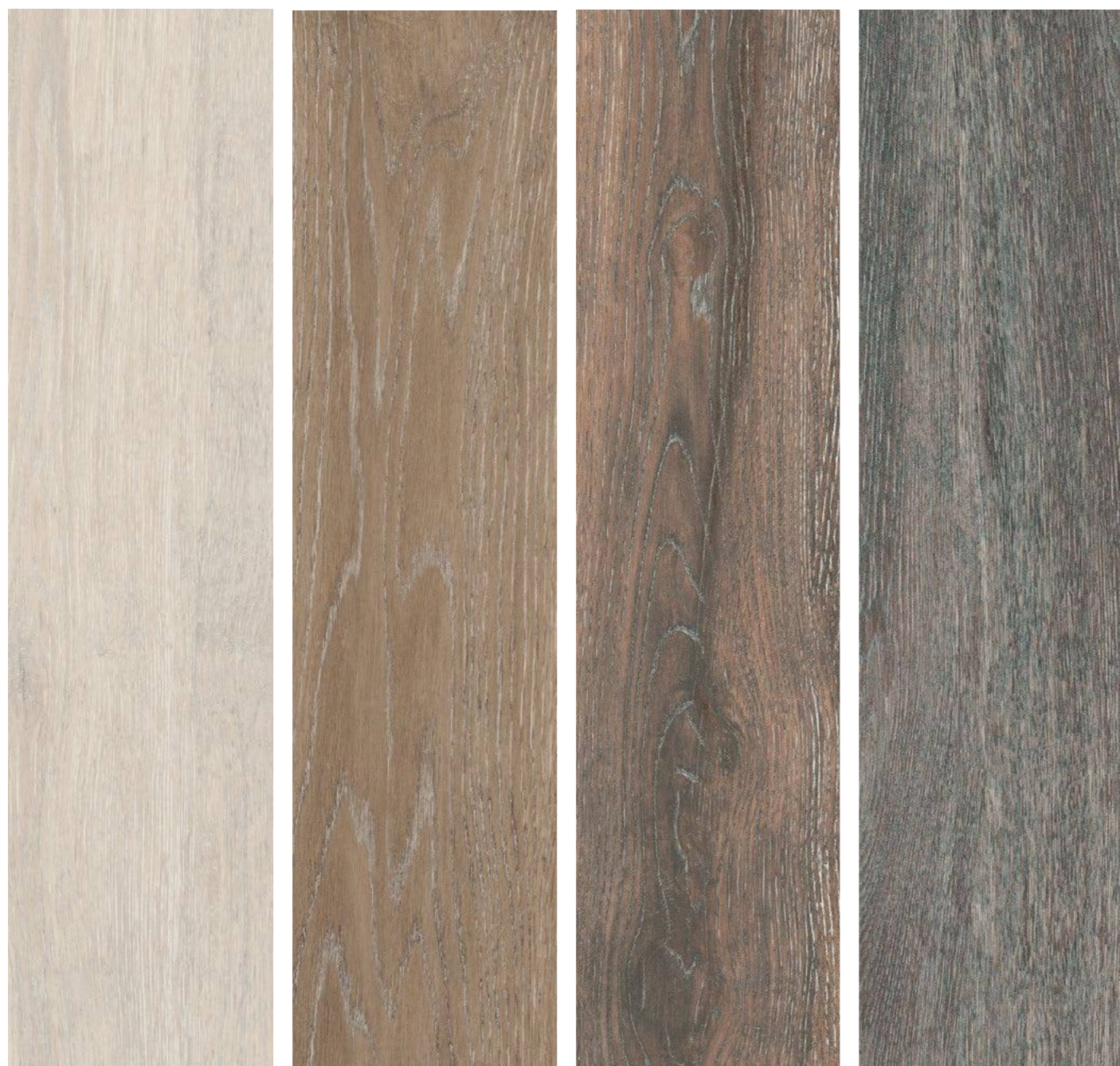

DW 01
creamy

DW 02
latte

DW 04
moka

DW 05
grigio



cm	in
14,6 × 60	6 × 24
30,6 × 60,9	12 × 24

Показатели противоскольжения: R9 DCOF>0,42
Slip resistance:



разные графические рисунки
different images

неполированный natural

упаковка и вес package and weight

формат	size	поверхн.	рект.	толщ.	thk	в коробке box				1 м ² 1 m ²		в палете pallet					
						шт.	м ²	фут ²	кг	фунт	кг	фунт	кор.	м ²	фут ²	кг	фунт
cm	in	surface	rect.	mm	in	pcs	м ²	фут ²	кг	lbs	кг	фунт	box	м ²	фут ²	кг	lbs
14,6 × 60	6 × 24	неп. nat.	●	8	0,31	15	1,31	14,21	24,3	53,5	18,5	40,9	40	52,4	564	971	2 141
30,6 × 60,9	12 × 24	неп. nat.	○	8	0,31	8	1,488	16,02	26,8	59,1	18,0	39,7	40	59,52	641	1 073	2 366

DREAM WOOD DW

Штампованная ступень
Pressed step tread

30,6 × 60,9 cm
12 × 24"



DW 01 creamy

Плинтус
Skirting

7 × 60,9 cm
3 × 24"



DW 01 creamy



DW 02 latte



DW 05 grigio



DW 04 mocha

неполированный natural



DW 02 latte



DW 05 grigio



DW 04 mocha

неполированный natural

Специальные изделия
Special trims



упаковка и вес package and weight

типы ступеней types of steps	формат size		толщ. thk		1 шт. рс. pcs				в коробке box				в паллете pallet					
	cm	in	mm	in	м² m²	фут² ft²	кг kg	фунт lbs	шт. pcs	м² m²	фут² ft²	кг kg	фунт lbs	кор. box	м² m²	фут² ft²	кг kg	фунт lbs
Штампованная ступень Pressed step	30,6 × 60,9	12 × 24	8	0,31	0,186	2	3,4	7,4	8	1,488	16	26,8	59,1	40	59,52	641	1 073	2 366
Плинтус Skirting	7 × 60,9	3 × 24			0,042	0,5	0,88	1,9	21	0,88	9,5	18,5	40,8	48	42,3	455,7	889	1 960



city **MODERN WOOD**

MW

MODERN WOOD. Light beige

MODERN WOOD MW



MW 01
light beige



MW 02
light grey



MW 03
beige

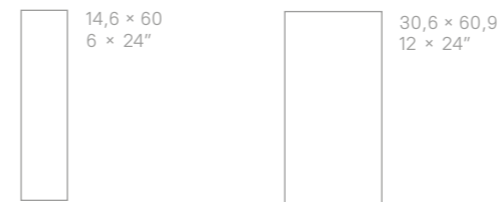

cm	in
14,6 × 60	6 × 24
30,6 × 60,9	12 × 24

Показатели противоскольжения: R9 | DCOF>0,42
Slip resistance:



разные графические рисунки
different images

неполированный natural

упаковка и вес package and weight

формат	size	поверхн.	рект.	толщ.	thk	в коробке box					1 м ² 1 m ²		в палете pallet				
						шт.	м ²	фут ²	кг	фунт	кг	фунт	кор.	м ²	фут ²	кг	фунт
cm	in	surface	rect.	mm	in	pcs	m ²	ft ²	kg	lbs	kg	lbs	box	m ²	ft ²	kg	lbs
14,6 × 60	6 × 24	неп. nat.	●	8	0,31	15	1,31	14,21	24,3	53,5	18,5	40,9	40	52,4	564	971	2 141
30,6 × 60,9	12 × 48		○			8	1,488	16,02	26,8	59,1	18,0	39,7		59,52	641	1 073	2 366

MODERN WOOD MW

Штампованная ступень
Pressed step tread

30,6 × 60,9 cm
12 × 24"



MW 01 light beige



MW 02 light grey



MW 03 beige

неполированный natural

Плинтус
Skirting

7 × 60,9 cm
3 × 24"



MW 01 light beige



MW 02 light grey



MW 03 beige

неполированный natural

Специальные изделия
Special trims

MODERN WOOD. Light beige
Ступени (steps) light beige



упаковка и вес package and weight

типы ступеней types of steps	формат size		толщ. thk		1 шт. рс.				в коробке box				в палете pallet					
	см cm	in	мм mm	in	м² m²	фут² ft²	кг kg	фунт lbs	шт. pcs	м² m²	фут² ft²	кг kg	фунт lbs	кор. box	м² m²	фут² ft²	кг kg	фунт lbs
Штампованная ступень Pressed step	30,6 × 60,9	12 × 24	8	0,31	0,186	2	3,4	7,4	8	1,488	16	26,8	59,1	40	59,52	641	1 073	2 366
Плинтус Skirting	7 × 60,9	3 × 24			0,042	0,5	0,88	1,9	21	0,88	9,5	18,5	40,8	48	42,3	455,7	889	1 960



ИЗДЕЛИЯ ИЗ КЕРАМОГРАНИТА

FABRICATED PRODUCTS FROM GRESPORCELAIN STONEWARE

Утонченность каждого дизайн-проекта можно разнообразить с помощью декоративных и специальных изделий, изготовленных из керамического гранита. Различные формы и узоры мозаики, ступени из керамогранитной плитки способны подчеркнуть самобытность, неповторимость, изящество любого интерьера или экстерьера и придать объекту законченный вид.

The elegance of every design project can be diversified by means of porcelain tiles decorative and special products. Various shapes and mosaic patterns, steps made of porcelain tiles plate are able to emphasize the identity, uniqueness, grace of any interior or exterior and to let the object have a finished look.

ДЕКОРАТИВНЫЕ ВСТАВКИ



VENEZIA grey

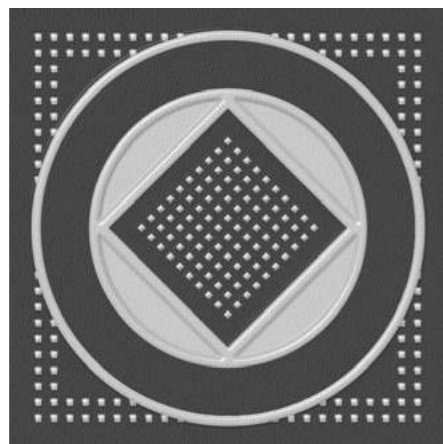

MACEDONIA grey



CELT grey



VENEZIA beige



MACEDONIA beige



CELT beige

□ 5,8 × 5,8
2,4 × 2,4"

сочетаются со всеми коллекциями
combined with all collections

cm	in
5,8 × 5,8	2,4 × 2,4

неполированный natural



упаковка и вес package and weight

типы декоров types of decors	формат cm		size in		толщ. mm		thk in		1 шт. рс.				в коробке box			
	м ²	фут ²	кг	фунт	шт.	м ²	фут ²	кг	фунт	шт.	м ²	фут ²	кг	фунт		
Декоративные вставки Decorative inserts	5,8 × 5,8	2,4 × 2,4	7	0,28	0,004	0,043	0,1	0,22	56	0,224	2,41	5,6	12,35			

DECORATIVE INSERTS



MELODY, White
DECORATIVE INSERTS, Venezia grey

ДЕКОРАТИВНЫЕ ИЗДЕЛИЯ DECORS

Мозаики mosaics

MOSAIC 5 × 5 (2 × 2")

30 × 30
12 × 12"

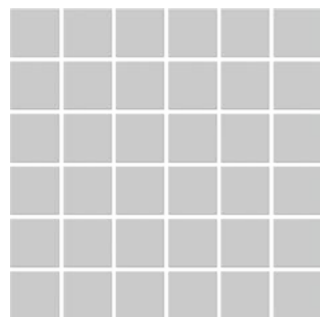

CHESS-3D

30 × 30
12 × 12"

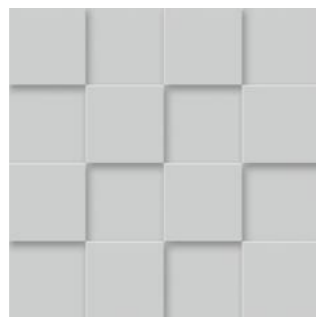

FASCIA

30 × 30
12 × 12"



BRICKS BIG

28,6 × 35
11,2 × 14"

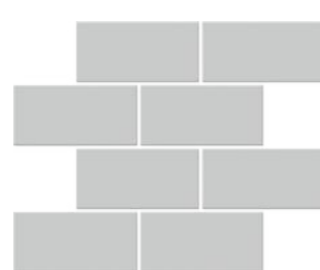

INTRECCIO

33 × 33
13 × 13"

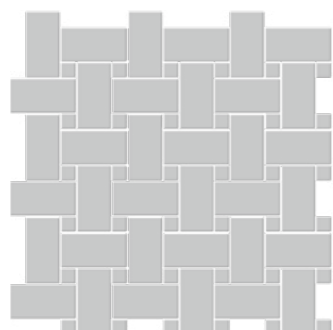

HEXAGON

25 × 28,5
9,8 × 11,2"

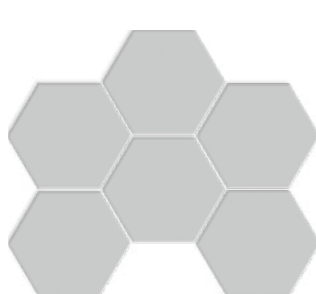

CUBE

29 × 25
11,4 × 9,8"

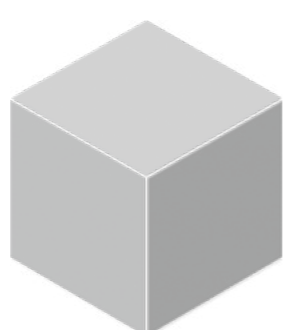

MURETTO

30 × 35
12 × 14"

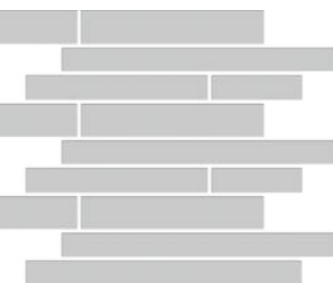

Панно decorative panel

CELLA GREY

60 × 60
24 × 24"

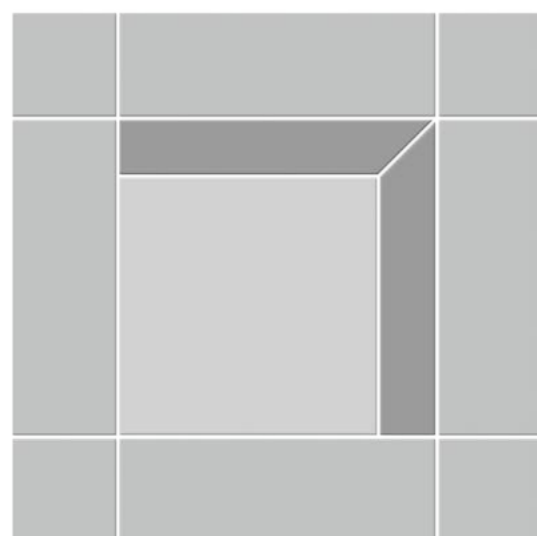

LUNA/TERRA. Fascia white

ТИПЫ СТАНДАРТНЫХ ДЕКОРОВ types of standard decors

типы декоров types of decors	формат cm	size in	мрамор marble	камень stone	дерево wood	цемент cement	дизайн design
Мозаики Mosaics							
Mosaico 5 × 5 (2 × 2")	30 × 30	12 × 12	AB, ID, MN, VS	GB, LN/TE		LN/TE	CF
Bricks Big	28,6 × 35	11,2 × 14		LN/TE		LN/TE	
Chess-3D	30 × 30	12 × 12	AB, ID, MN				
Cube	29 × 25	11,4 × 9,8	AB, MN, VS	LN/TE		LN/TE	
Fascia	30 × 30	12 × 12		LN/TE		LN/TE	
Intreccio	33 × 33	13 × 13	AB, MN				
Hexagon	25 × 28,5	9,8 × 11,2	AB, ID, MN	GB, LN/TE	CW	LN/TE	
Muretto	30 × 35	12 × 14			BG		
Панно Decorative panel							
Cella Grey	60 × 60	24 × 24	VS				



SPANISH WOOD. Hexagon creamy

упаковка и вес package and weight

типы мозаик types of mosaics	формат* cm	size* in	толщ. mm	thk in	1 шт. pc.				в коробке box				в паллете pallet						
					м² m²	фут² ft²	кг kg	фунт lbs	шт. pcs	м² m²	фут² ft²	кг kg	фунт lbs	кор. box	м² m²	фут² ft²	кг kg	фунт lbs	
ESTIMA City																			
Mosaico 5 x 5 (2 x 2")	30 x 30	12 x 12	8	0,31	0,09	1,0	1,9	4,2	12	1,08	11,6	22,7	50	36	38,88	418	816	1800	
ESTIMA																			
Мозаики Mosaics																			
Bricks Big	28,6 x 35	11,2 x 14	10	0,39	0,09	0,9	2,3	5	10	0,86	9,2	22,5	49,7	36	30,9	332	811	1789	
Chess-3D	30 x 30	12 x 12				1	2,1	4,6	6	0,54	5,8	12,4	27,4		19,4	209	447	986	
Cube	29 x 25	11,4 x 9,8				0,05	0,6	1,8	4	5,9	18	39,7	19,6		211	648	1429		
Fascia	30 x 30	12 x 12				0,09	1	2	4,4	0,9	9,7	20	44,1		32,4	349	720	1587	
Hexagon	25 x 28,5	9,8 x 11,2				0,05	0,5	1,7	3,7	0,51	5,5	16,7	36,8		18,3	196	600	1323	
Intreccio	33 x 33	13 x 13				0,09	0,9	2,5	5,5	0,88	9,5	25	55,1		31,7	341	900	1984	
Mosaico 5 x 5 (2 x 2")	30 x 30	12 x 12				1	2,1	4,6	0,9	9,7	20,7	45,6	32,4		349	745	1643		
Muretto	30 x 35	12 x 14				0,08	0,9	2,5	5,5	0,8	8,6	24,8	54,8		28,8	310	894	1971	
Панно Decorative panel																			
Cella Grey	60 x 60	24 x 24				10	0,39	0,36	3,9	8	17,6	1	0,36		3,9	8,0	17,6	60	21,6

* размеры указаны справочно
* sizes are indicated only for your information



IDEAL. Mosaics 5x5 (2x2") white

СТУПЕНИ И СПЕЦИАЛЬНЫЕ ИЗДЕЛИЯ

SPECIAL TRIMS AND STEPS

Ступень с прямоугольным бортиком 33 × 120 см (13,2 × 48")
и подступенком 14,5 × 120 см
step treads 33 × 120 cm (13,2 × 48") with nose and riser 14,5 × 120 cm (5,7 × 48")

с насечками
with stripes

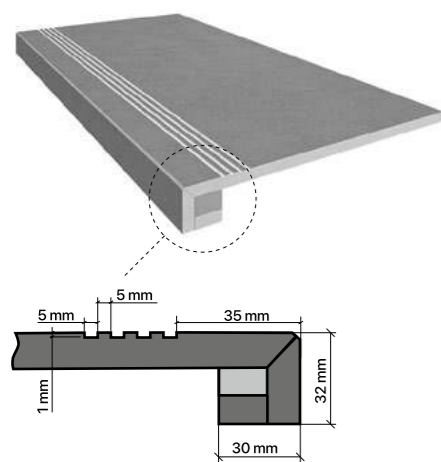

без насечек
without stripes



угловая ступень*
corner step tread*



Внимание: при заказе специальных изделий и ступеней обращайте внимание на соответствие их тона тону плитки
Attention: while ordering special trims and steps, make sure that their tone matches the tone of the tile

*производится под заказ
available by request

Ступень без бортика step treads without nose

с насечками with stripes

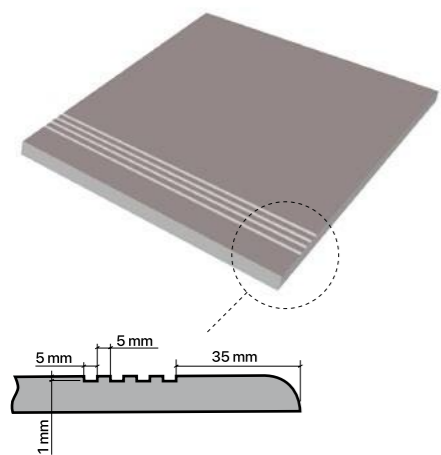

cm	in
30 × 30	12 × 12
30 × 60	12 × 24
30 × 120	12 × 48

штампованные pressed

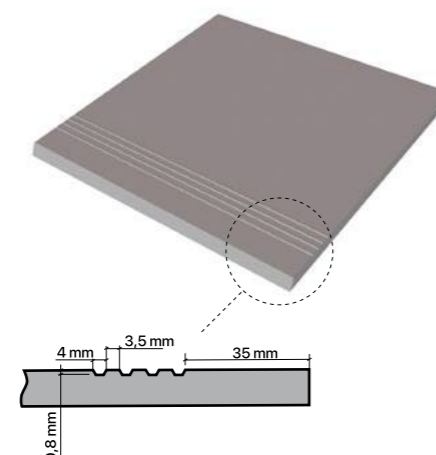

cm	in
30 × 30	12 × 12
30,6 × 60,9	12 × 24

Штампованная ступень отличается от обычной ступени профилем края, а также в глубине и формой насечек

Dry pressed steps are different from a regular steps treads with their profile of the edge, depth and shape of antislip stripes

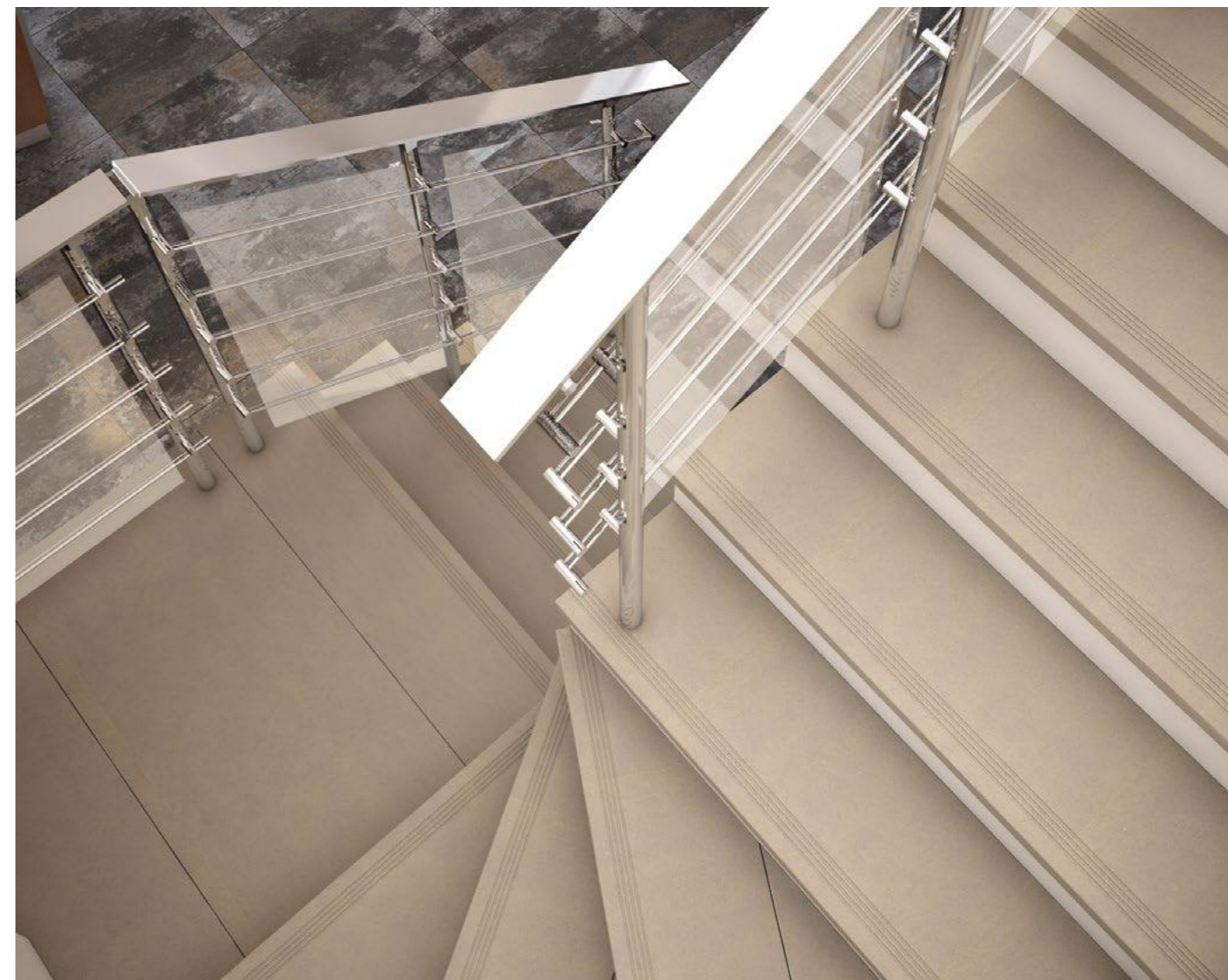

LOFT. Ступени (steps) white

Плинтус skirting



cm	in
7 × 60	3 × 24
7 × 60,9	3 × 24

типы ступеней types of steps

типы ступеней types of step	формат, см size, cm	дюймы in	мрамор marble	камень stone	дерево wood	цемент cement	дизайн design	объекты commercial	ESTIMA City
Ступень с бортиком и подступенком Step tread with nose and riser	33 × 120 14,5 × 120	13,2 × 48 5,7 × 48	AB, ID, MN, VS	GB, TE	BG, CW, SP	LF, LN, TF	CM		
Ступень с насечками Step with stripes	30 × 120 30 × 60 30 × 30	12 × 48 12 × 24 12 × 12	AB, ID, MN	GB, JZ, TE	BG, CW, SP	LF, LN, TF LF, TF	CM	RW*, ST*	
Штампованная ступень Pressed step	30 × 30 30,6 × 60,9	12 × 12 12 × 24				LF		RW*, ST*	BG, DW, MW
Плинтус Skirting	7 × 60 7 × 60,9	3 × 24 3 × 24	AB, ID, MN, VS	GB, JZ, TE	BG, CW, SP	LF, LN, TF	CM	RW*	BG, DW, MW

* - отдельные артикулы
* - individual articles



GABBRO. Ступени (steps) brown



LOFT. Ступени (steps) graphite

упаковка и вес package and weight

типы ступеней types of steps	формат cm	size in	толщ. mm	thk in	1 шт. рс.				в коробке box				в палете pallet					
					м² m²	фут² ft²	кг kg	фунт lbs	шт. pcs	м² m²	фут² ft²	кг kg	фунт lbs	кор. box	м² m²	фут² ft²	кг kg	фунт lbs
Комплект: ступень с насечками с бортиком и подступенком Set: Step tread and stripes with nose and riser																		
ступень step tread	33 × 120	13,2 × 48	10*		0,396	4,3	16	35	2	0,792	8,5	32	71	40	31,7	341	1 266	2 790
подступенок riser	14,5 × 120	5,7 × 48			0,09	1,0	1,6	3,6	17	1,53	16,5	27,4	60,4		61,2	658,8	1 096	2 417
Ступень с насечками Step with stripes	30 × 30	12 × 12	10		0,18	1,9	4,2	9,2	6	1,08	11,6	25,0	55,1	24	43,2	465,0	1 000	2 205
	30 × 60	12 × 24			0,36	3,9	8,28	18,3	4	1,44	15,5	33,1	73		34,56	372,0	795	1 752
Штампованная ступень Pressed step	30 × 30	12 × 12	8	0,31	0,09	1	1,6	3,6	17	1,53	16,5	26,4	58,1	40	61,2	659	1 054	2 324
Плинтус Skirting	7 × 60	3 × 24	10	0,39	0,042	0,5	1	2,2	18	0,756	8	18	40	48	36	391	864	1 905
ESTIMA City																		
Штампованная ступень Pressed step	30,6 × 60,9	12 × 24	8	0,31	0,186	2,0	3,4	7,4	8	1,488	16,0	26,8	59,1	40	59,52	641	1 073	2 366
Плинтус Skirting	7 × 60,9	3 × 24			0,042	0,5	0,88	1,9	21	0,88	9,5	18,5	40,8	48	42,3	455,7	889	1 960

* толщина ступени с учетом бортика составляет 32 мм (12,6")
* step tread thickness with nose is 32 mm (12,6")

СОЧЕТАНИЯ ЦВЕТОВ И КОЛЛЕКЦИЙ MIX EFFECT

Сейчас в тренде комбинирование различных цветов, фактур поверхностей материалов при отделке помещения. Какие бы материалы вы не использовали, основной секрет сочетания фактур—это контраст и гармония. Гладкое и шершавое, плоское и объемное, твёрдое и мягкое. Именно на таком сочетании строится идеальный интерьер. Предлагаем наиболее интересные варианты сочетаний цветов и коллекций ESTIMA.

Now the trend is to combine various colors, textures of surfaces of materials when decorating a room. Whatever materials you use, the main secret of combining textures is contrast and harmony. Smooth and rough, flat and voluminous, hard and soft. It is on this combination that the ideal interior is built. We offer the most interesting options for color combinations and ESTIMA collections.

дерево мрамор
wood marble



BG 00 AB 01

дерево мрамор
wood marble



CW 02 ID 01

дерево мрамор
wood marble



CW 01 VS 01

дерево цемент
wood cement

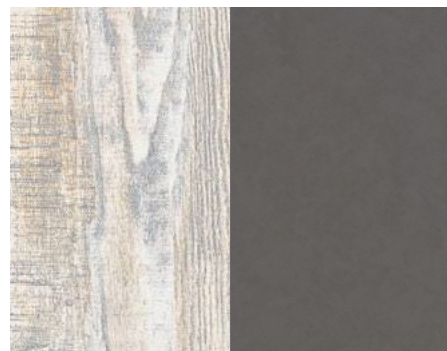

SP 00 LF 04

дерево цемент
wood cement



SP 01 MI 01 MI 04

дерево камень мрамор
wood stone marble

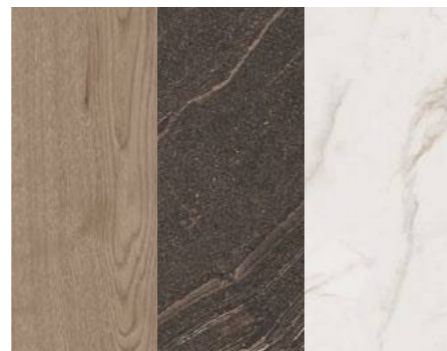

CW 03 GB 04 ID 01

MIX EFFECT

дерево камень цемент
wood stone cement

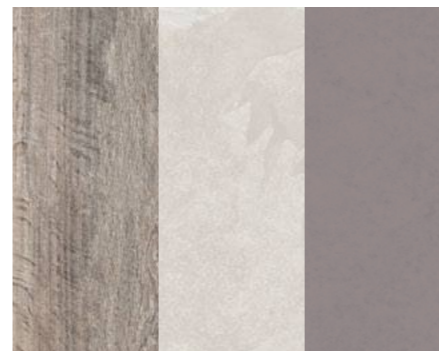

BG 03 TE 00 LF 02

дерево терраццо
wood terrazzo



BG 05 CM 00 CM 02

дерево металл
wood metal



AW 03 FS 02

мрамор разных цветов
multicolored marble

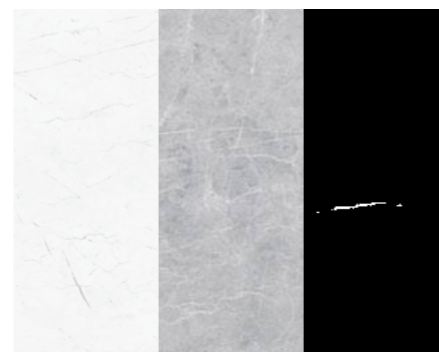

VS 01 VS 02 VS 03

мрамор цемент
marble cement

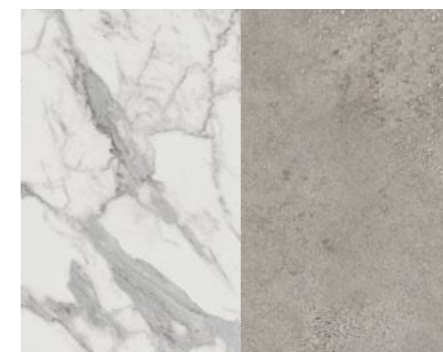

MN 01 TE 03

мрамор камень
marble stone

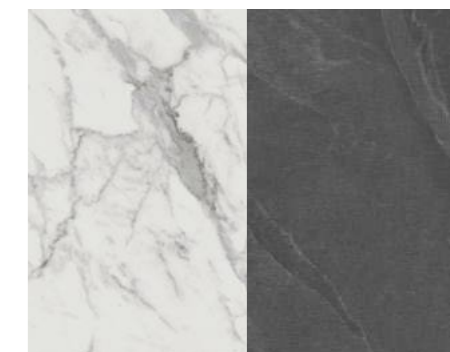

MN 01 TE 04

цемент металл
cement metal



TE 03 IR 02

цемент печворк
cement patchwork



TF 01 TF 03 CF 01

камень терраццо
stone terrazzo



GB 02 CM 02

НАШИ ПРОЕКТЫ

ЖИЛЫЕ КОМПЛЕКСЫ RESIDENTIAL COMPLEXES

OUR PROJECTS



Волгоград, ЖК «Романов»
Volgograd, «Romanov»
KAILAS

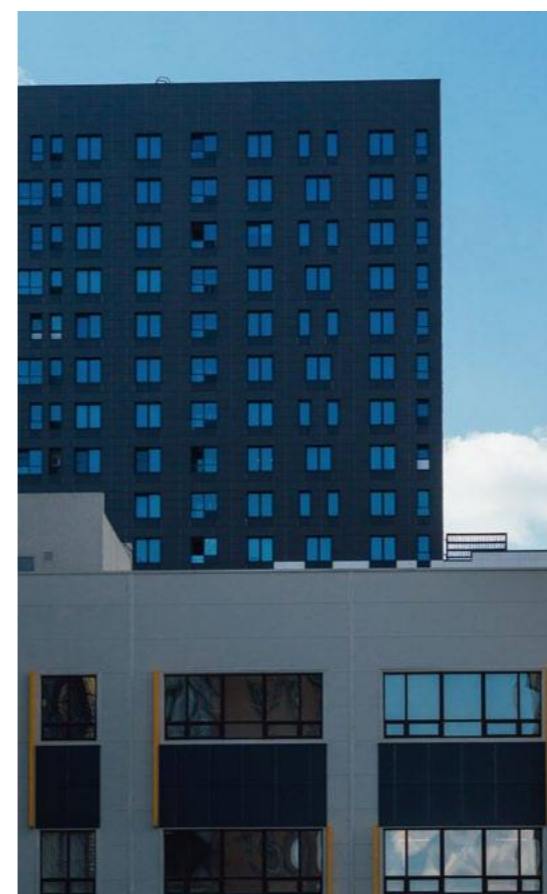

Воронеж, ЖК «Гран При»
Voronezh, «Grand Prix»
YOUR COLOR, RAINBOW

Воронеж, ЖК «Современник» Voronezh, «Sovremennik»
YOUR COLOR, RAINBOW

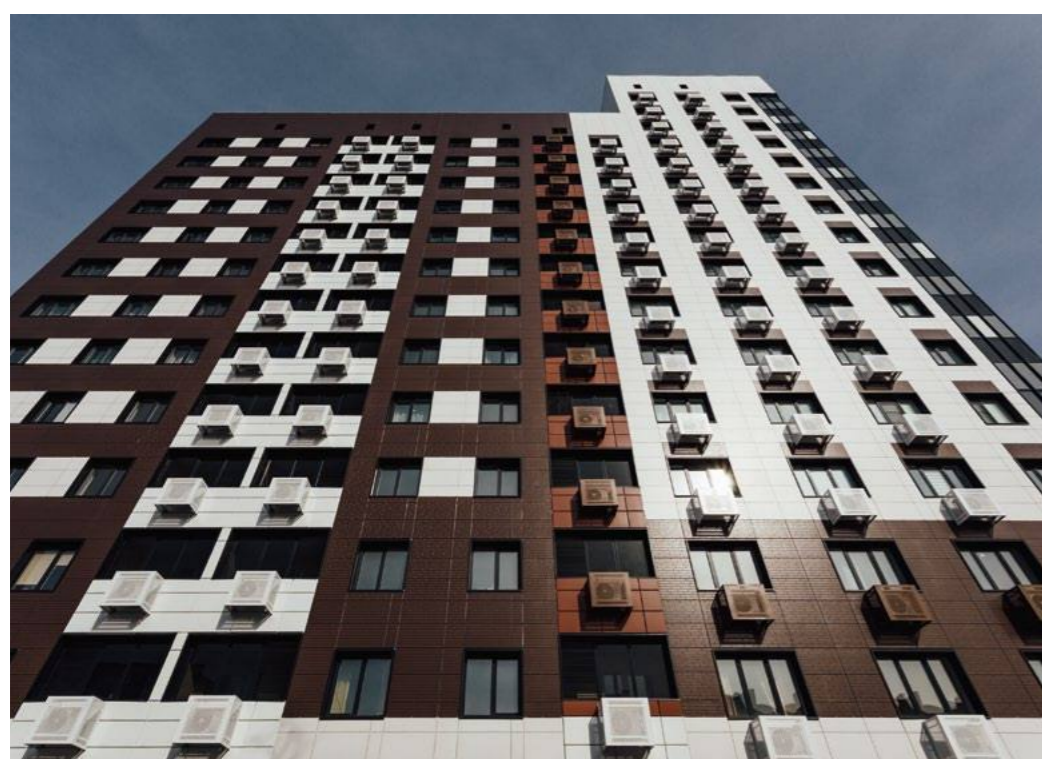

Воронеж, ЖК «Европейский»
Voronezh, «European»
YOUT COLOR, URBAN BRICKS

Москва, программа реноваций Moscow, renovation program
URBAN BRICKS

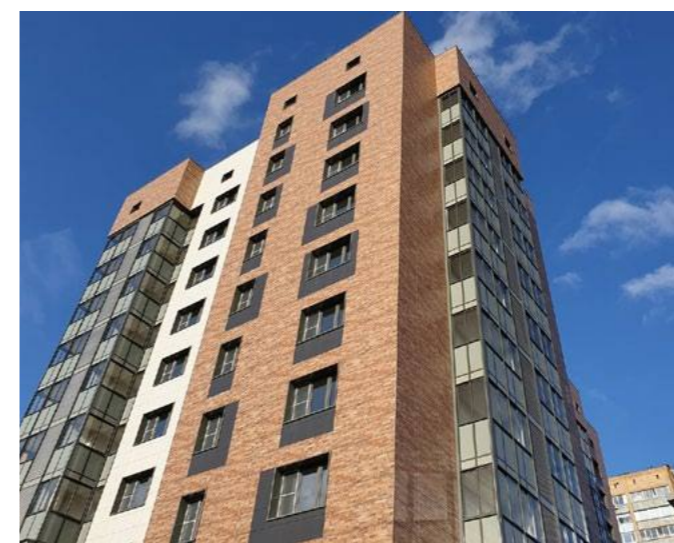

ОБЪЕКТЫ ОБЩЕСТВЕННОГО НАЗНАЧЕНИЯ PUBLIC BUILDINGS



Верхняя Пышма, Дворец технического творчества
Verhnyaya Pyshma, Palace of Technical Creativity
CAPRI, IDEAL, JAZZ



Уфа, Медицинский центр
Ufa, Gim Medical Center
EMPIRE, BRIGANTINA



Волгоград, ТЦ «Ворошиловский»
Volgograd, Shopping Center «Voroshilovskij»
KAILAS



Набережные челны, Татарский драматический Театр
Naberezhnye Chelny, Tatar Drama Theater
VISION



ЧАСТНЫЕ ИНТЕРЬЕРЫ PRIVATE INTERIORS

Телепроект «Фазенда»
TV project «Fazenda»
CLASSIC WOOD



▲ Телепроект «Дачный ответ»
TV project «Country answer»
TRAFFIC

◀ Телепроект «Дачный ответ»
TV project «Country answer»
BRIGANTINA

КЕРАМОГРАНИТ В АРХИТЕКТУРЕ PORCELAIN STONEWARE IN ARCHITECTURE

Каждый год компания Estima проводит Международный конкурс «Керамогранит в Архитектуре», который вдохновляет дизайнеров и архитекторов на создание новых, уникальных работ. Тема и повестка конкурса меняются ежегодно, учитывая тренды отрасли и запросы участников. В 2021 году в конкурсе приняли участие 146 дизайнеров и архитекторов. Победители получили денежные призы, проходные профессиональные интенсивные курсы в Архитектурной школе МАРШ, сертификаты на создание арт-объекта при спонсорской поддержке Jet Ceramic и сертификаты на производство авторского панно на керамограните TM Estima®. Здесь представлены работы победителей конкурса.

Estima annually holds International contest "Porcelain stoneware in architecture" that inspires designers and architects to create brand new and unique cases. Based on industry trends and participants' requests the topic and agenda are regularly changed.

146 designers and architects took part in the contest in 2021. The winners were awarded with money prize, professional intensive courses at architectural school MARSH, art installation certificate sponsored by Jet Ceramic and certificates on panel design using Estima stoneware. Here are the winners' works.

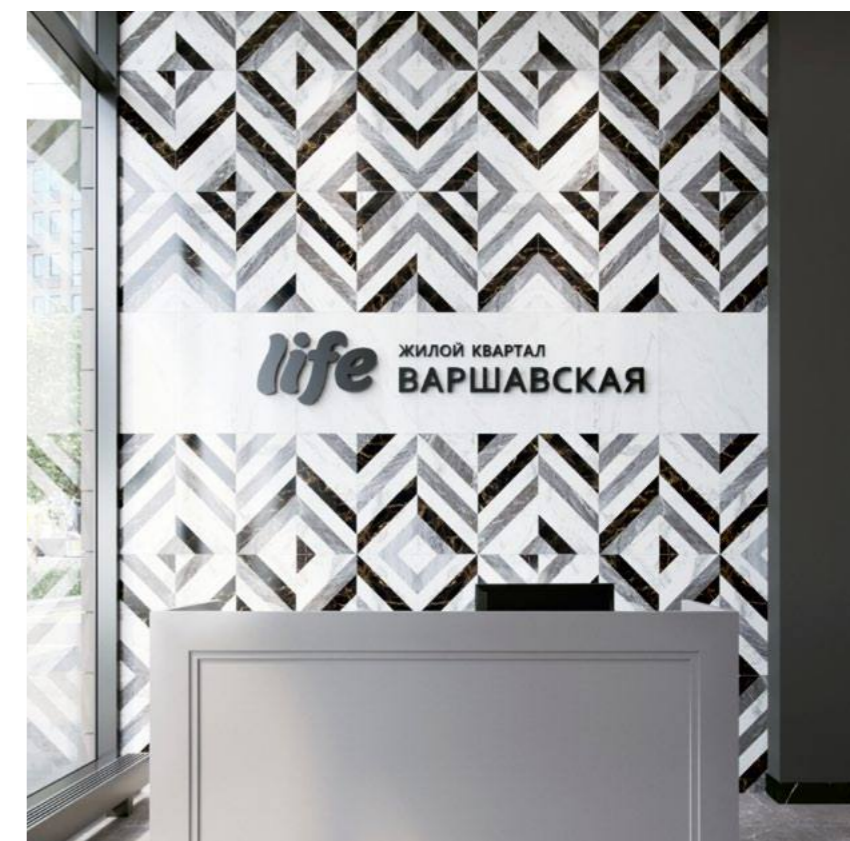

▲
Номинация «Дизайн и отделка жилых и коммерческих помещений с использованием керамогранита TM Estima® и TM Ametis by Estima®»

Дизайн-проект мест общего пользования в ЖК «Life Варшавская», коллекции VISION, CHAMBORD Куренной Илья, Архитектурное бюро и дизайн-студия «KURENNOY DESIGN», г. Санкт-Петербург

The category "Design and decoration of residential and commercial premises with TM Estima® and TM Ametis by Estima® porcelain stoneware"

Design project of public places at residential complex Life Varshavskaya, the VISION collection, CHAMBORD Ilya Kurenny, Architectural bureau and design studio KURENNOY DESIGN, St Petersburg

◀
Номинация «Дизайн экстерьера с применением авторского фотопанно на керамограните TM ESTIMA®»
Проект террасы с уличным камином, фотопанно с элементами цветочного сюжета, коллекция VISION Костецкая Анастасия, частный дизайнер, г. Оренбург

The category "Exterior design with customized photo panel on TM ESTIMA® stoneware"

The terrace project with outdoor fireplace, photo panel with floral pattern elements, the VISION collection Anastasia Kostetskaya, personal designer, Orenburg



Номинация «Создание арт-объекта из продукции TMESTIMA®: предмета мебели, интерьера, инсталляции»
Дизайн-проект раковины с обтекаемыми формами, коллекция EMPIRE
Гамаюнова Юлия, сооснователь и ведущий дизайнер студии уютного дизайна KOMNATA, г. Казань

The category "Art object creation using TMESTIMA® stoneware: pieces of furniture, interior, installations"
Design-project of streamline shaped washbasin, the EMPIRE collection
Julia Gamayunova, co-founder and lead designer at studio of cozy design KOMNATA, Kazan

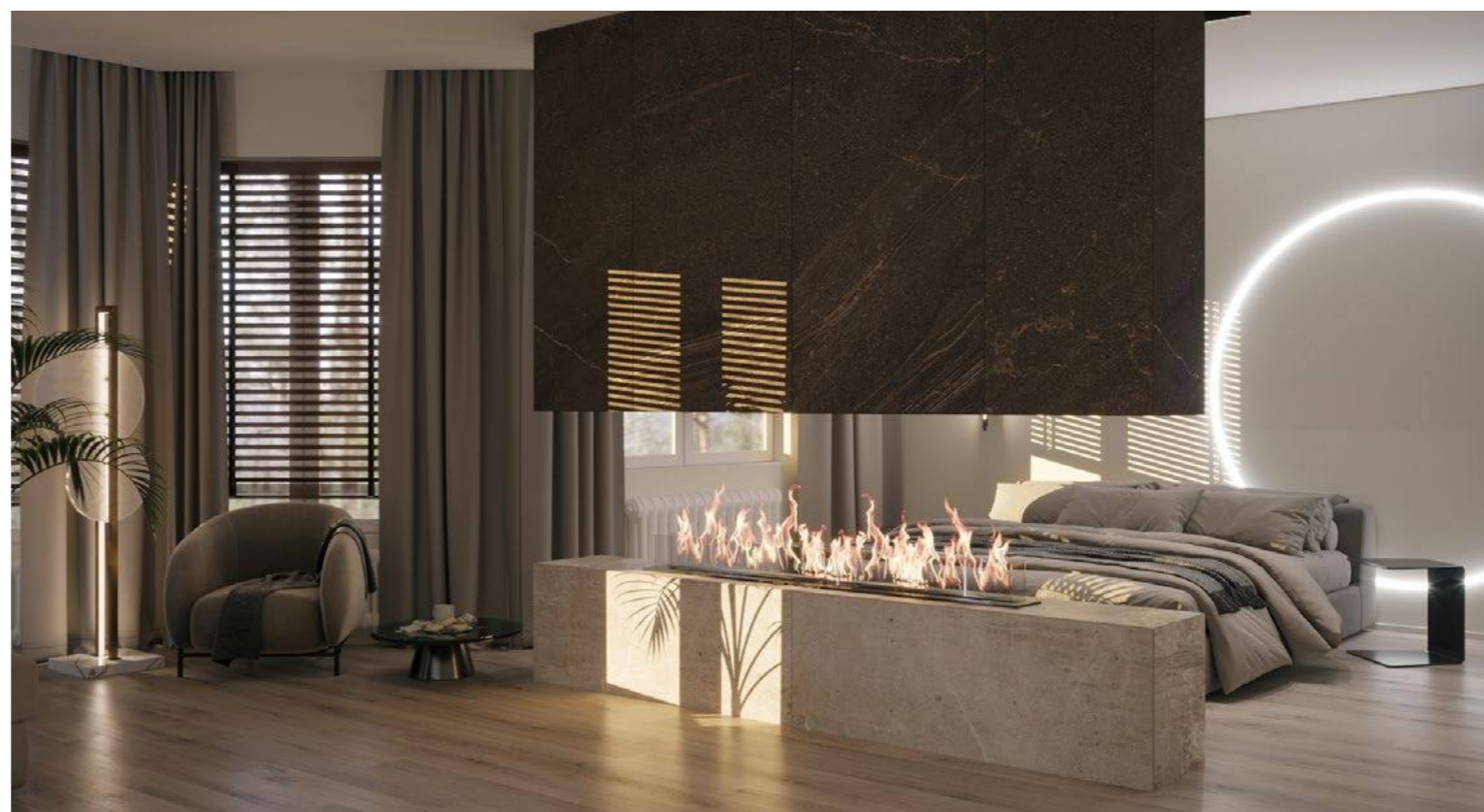

Номинация «Дизайн и отделка жилых и коммерческих помещений с применением крупноформатного керамогранита TMESTIMA® и TMAmetis by ESTIMA® в формате XXL»
Необычное применение формата XXL – оформление зоны камина в уютной спальне, коллекции KAILAS и GABBRO
Ноздрина Татьяна, частный дизайнер, г. Белгород

The category "Design and decoration of residential and commercial premises with large format stoneware TMESTIMA® and TMAmetis by ESTIMA® XXL"
Extraordinary XXL format application – fireplace decoration in a cozy bedroom, the KAILAS and GABBRO collections
Tatyana Nozdrina, personal designer, Belgorod



Специальный приз журнала Elle Decoration
Проект обновления интерьеров кафе и ресторана в пансионате «Березки», коллекция COSMOS
Тальфельд Амалия, Архитектурное бюро «ТРИ А ДИЗАЙН», г. Москва

Elle Decoration Special prize
Café and restaurant interior renovation at the holiday hotel "Berezki", the COSMOS collection
Amalia Talfeld, architectural bureau "TRI A DESIGN", Moscow

ВНИМАНИЮ ПОТРЕБИТЕЛЕЙ

TO THE CONSUMERS
ATTENTION

КЕРАМИЧЕСКИЙ ГРАНИТ PORCELAIN TILE

Современный облицовочный материал, одна из разновидностей керамической плитки, производимый методом полусухого прессования и обладающий низким водопоглощением, менее 0,5%.

Потребительские свойства, обусловленные техническими характеристиками:

- 1 Экологичность и безопасность. Керамогранит производится из натуральных природных материалов (глины, каолины, полевые шпаты, пески и т. д.). Не выделяет летучих соединений, радиационно безопасен, не содержит асбеста. Также керамогранит относится к негорючим материалам (класс пожарной опасности – КМ 0).
- 2 Высокая морозостойкость, которая обусловлена низким водопоглощением.
- 3 Ударопрочность и устойчивость к нагрузкам.
- 4 Высокая устойчивость к воздействию химических веществ (класс А).
- 5 Устойчивость к выгоранию под воздействием солнечных лучей.
- 6 Устойчивость к образованию пятен.
- 7 Универсальность. Керамогранит рекомендуется для применения как внутренней, так и для наружной облицовки стен и полов.
- 8 Разнообразие ассортимента дизайнов и расцветок, представленных в различных размерах (до 180 см) и типах поверхностей.

Porcelain tile is a modern decoration material, a sort of ceramic tile manufactured by semi-dry pressing method and having a low water absorption (lower than 0,5%) property.

Consumer properties, conditioned by technical characteristics:

- 1 Environmental friendliness and safety Porcelain tile is manufactured with natural materials (clay, kaolin, feldspars, sand etc.). It doesn't emit volatile compounds, it's radiation-safe, it doesn't contain asbestos. Moreover, porcelain tile is a non-flammable material (fire hazard class – КМ 0).
- 2 High frost resistance conditioned by a low water absorption.
- 3 Impact and load resistance.
- 4 High chemical resistance (class A).
- 5 Fading resistance under the sunlight.
- 6 Spots resistance.
- 7 Universalism. Porcelain tile is applicable to decorate floors and walls for both interior and exterior.
- 8 A wide range of designs and colors available in different dimensions (up to 180cm) and for different surfaces.

Керамический гранит принято разделять:

ПО ТИПУ ПРОИЗВОДСТВА

Глазурованный – плитка, покрытая стекловидным слоем – глазурью. Может быть однотонная или с дополнительно напечатанным рисунком, рельефная или гладкая, полированная или неполированная.

Неглазурованный – плитка с натуральной поверхностью, однородная по всей толщине, без дополнительного нанесения глазури.

ПО ТИПУ ПОВЕРХНОСТЕЙ

Неполированный керамогранит – плитка с естественной (матовой) поверхностью без дополнительной механической обработки (может быть как глазурованной, так и неглазурованной).

Полированный керамогранит – плитка, поверхность которой обработана алмазным шлифовальным инструментом и полировальными абразивами до зеркального блеска (может быть как глазурованной, так и не глазурованной).

Лапатированная поверхность – поверхность с полуматовым блеском. Для получения этой поверхности используют специальные полировальные абразивы.

Противоскользящая поверхность – поверхность, покрытая специальным составом и/или имеющая специальную структуру поверхности, позволяющую добиться эффекта противоскольжения.

Структурированная поверхность – рельефная поверхность, которую получают с помощью прессования на пуансоне со специальной поверхностью (штамп с дополнительным рельефом).

ПО СПОСОБУ ОБРАБОТКИ КРАЯ

Ректифицированный – керамогранит, торцы которого дополнительно обрабатываются алмазными инструментами для получения идеальной прямоугольной или квадратной формы, что позволяет придать плиткам один размер (монокалибр).

Неректифицированный – керамогранит, торцы которого не проходят этап подрезки алмазными инструментами.

ДОПОЛНИТЕЛЬНЫЕ ХАРАКТЕРИСТИКИ

Калибр – фактический размер. На этапе сортировки плитка группируется по партиям одинаковых размеров. Таблица калибров приведена на стр 247.

Тон – цветовая тональность, которая относится к данной партии плитки. При фабричном производстве допускаются изменения тона плитки, что обусловлено использованием натурального природного сырья, а также колебаниями атмосферного давления и температуры окружающей среды. Тон плитки указывается буквенно-цифровым обозначением, которое печатается на упаковке.

Porcelain tile can be divided according to the following:

MANUFACTURING TYPE

Glazed – a tile is covered with vitreous layer – with a glaze. It may be plain or smooth, with an additional printed pattern, patterned, polished or unpolished.

Unglazed – full body tile with natural surface without additional glazed application.

SURFACE

Unpolished porcelain tile – a tile with a natural (matte) surface with no additional mechanical finish (can be glazed or unglazed).

Polished porcelain tile – the surface of a tile is finished with diamond polishing tool and polishing abrasives until a mirror shine (can be glazed or unglazed).

Lapped surface – surface with a semi-matt shine. To get this result the special polishing abrasives are used.

Anti-slip surface – surface covered with a special composition and/or with a special surface structure that allows achieve the anti-slip effect.

Structured surface – embossed surface can be achieved by means of pressing on the punch with a special surface (stamp with an additional relief).

EDGE PROCESSING METHOD

Rectified – porcelain tile edges are additionally finished with diamond tools to get the ideal rectangular or square shape. It helps to give the tiles one size (monocaliber).

Non-rectified – porcelain tile edges do not pass the stage of cutting with diamond tools.

ADDITIONAL CHARACTERISTICS

Caliber is the actual size. At the sorting stage, the tiles are grouped into the same size batches. See page 247.

Tone is the color tonality applicable to a certain tiles batch. Some tone changes are acceptable during manufacturing process. It is caused by the use of natural raw material as well as atmospheric pressure fluctuations and environment temperature. Tile's tone is indicated with alphanumeric code and printed on the package.

ВНИМАНИЮ ПОТРЕБИТЕЛЕЙ

TO THE CONSUMERS ATTENTION

РЕКОМЕНДАЦИИ ПО УХОДУ CLEANING

Очистка керамогранита от загрязнений во время отделочных работ
 Cleaning of porcelain stoneware from pollution during finishing works

ЦЕМЕНТНЫЙ КЛЕЙ CEMENT GLUE

Для удаления остатков цементного клея используют специализированные высококонцентрированные очистители на основе ингибированных кислот (с замедленной химической реакцией) с добавлением специальных чистящих веществ. Такие очистители также подойдут для борьбы с другими неорганическими загрязнениями — пятнами солевых растворов, извести, затирки — и следами выцветания. Они безопасны для человека, а их использование позволяет повысить производительность плиточных работ: очистители с ингибированными кислотами легко наносятся и при этом не повреждают саму плитку или шовную затирку.

Перед применением очистителя следует опробовать его действие на небольшом участке пола. После удаления пятен необходимо произвести окончательную очистку нейтральным моющим средством (pH7) или щелочным раствором.

Внимание! Для химической чистки не рекомендуется использовать неорганические кислоты — серную, соляную и др., поскольку все действия с ними требуют соблюдения повышенных мер безопасности.

To remove the residues of cement glue, specialized highly concentrated purifiers based on inhibited acids (with a delayed chemical reaction) with the addition of special cleaning agents are used. Such cleaners are also suitable for combating other inorganic contaminants: spots of salt liquors, lime, grout and fade traces. They are safe for humans, and their use increases the productivity of tile works — cleaners with inhibited acids are easy to apply and do not damage the tile or grout itself.

Before using the cleaner, it is recommended to test its effect on a small section of the floor. After removing the stains, the final cleaning must be carried out with a neutral detergent (pH7) or alkaline solution.

Note! For chemical cleaning, It is not recommended to use inorganic acids — sulfuric, hydrochloric, etc because handling them requires compliance with increased security measures.

КЛЕЙ И ЗАТИРКА НА ЭПОКСИДНОЙ ОСНОВЕ GLUE AND EPOXY-BASED GROUT

Для устранения этих загрязнений применяют специализированные составы на щелочной основе. Их используют как для очистки больших участков пола, так и для удаления локальных пятен.

To eliminate these contaminants, specialty formulations are used on an alkaline basis. They are used both for cleaning large areas of the floor and for removing local spots.

ВОДОЭМУЛЬСИОННАЯ КРАСКА И ПОБЕЛКА WATER-BASED PAINT AND WHITEWASH

Брызги и подтеки водоэмульсионной краски удаляют при помощи воды. Пятна побелки также устраняют водой, но в несколько приемов. Испачканную поверхность несколько раз моют, каждый раз меняя воду. Особо загрязненные участки затем протирают губкой или салфеткой, смоченной бытовым моющим средством. В конце поверхность снова промывают чистой водой.

Spray and streaks of water-based paint are removed with water. Stains of whitewash are also eliminated with water — but in several steps. The soiled surface is washed several times, changing water every time. Particularly contaminated areas are then wiped with a sponge or a napkin, moistened with household cleaning agents. At the end, the surface is washed again with clean water.



РЕКОМЕНДАЦИИ ПО УХОДУ ЗА ПОЛИРОВАННЫМ КЕРАМОГРАНИТОМ POLISHED PORCELAIN STONEWARE MAINTENANCE RECOMMENDATIONS

Чтобы сохранить первозданный блеск полированного керамогранита, необходимо исключить контакт абразивных веществ с его поверхностью. Для этого следует своевременно удалять с пола песок и содержащую его уличную грязь. Во входных группах желательно стелить на пол специальные коврики, которые будут собирать песок.

При очистке пола, облицованного полированным керамогранитом, категорически нельзя использовать абразивосодержащие моющие средства, а также наждачную бумагу, щетки с металлическим ворсом, стальные шпатели, скребки и т.д.

Для защиты поверхности пола от царапин хорошо подойдут воскодержащие средства. Их наносят на керамогранит мягким валиком, а затем для достижения максимального эффекта втирают роторными машинами.

Надежную защиту пола от пятен обеспечат водоотталкивающие (гидрофобные) составы, которые также нужно втирать в поверхность плитки.

Восстановление потускневшей со временем поверхности полированного керамогранита производят с помощью специальных составов для полировки и полировальных машин. На полировальные машины устанавливают соответствующие ПАДы и обрабатывают ими поверхность пола. Для достижения наилучшего результата по восстановлению поверхности полированного керамогранита перед использованием ПАДа плитку посыпают специальным полировочным порошком.

Wax-containing products are used to protect the surface of the floor from scratches. They are applied to porcelain stoneware with a soft roller, and then, to achieve maximum effect, are rubbed into with rotary machines.

A reliable protection of the floor from stains will be provided by water repellent (hydrophobic) compounds, which also need to be rubbed into the surface of the tile. Restoration of the polished porcelain surface stained with time is made with the help of special compositions for polishing and by means of polishing machines. Polishing machines have appropriate surface-active additives preinstalled to treat the floor surface with them. To achieve the best result for the restoration of the polished porcelain stoneware surface, before using the surface-active additives, the tile is sprinkled with a special polishing powder.

	пиво beer	кофе coffee	известь lime scale	смола resin	цемент cement	воск свечи candle wax	кока-кола coca cola	клей glue	мороженое ice cream	жевательная резинка chewing gum	маркер marker	чернила ink	шариковая ручка pen	ржавчина rust	кровь blood	сигареты cigarettes	лак для ногтей nail varnish	краска wall paint	вино wine
растворители solvents				■		■		■		■	■	■	■				■	■	
кислоты acids			■		■									■		■			
щелочные растворители alkali	■	■					■		■	■		■	■		■				■

ВНИМАНИЮ ПОТРЕБИТЕЛЕЙ

TO THE CONSUMERS ATTENTION

РЕКОМЕНДАЦИИ ПО РАБОТЕ С КРУПНЫМ ФОРМАТОМ

LARGE FORMAT RECOMMENDATIONS

Крупноформатный керамогранит — материал, который широко применяется для отделки общественных и частных интерьеров. Крупноформатными считаются плиты, размеры которых свыше 80 см по ширине и более 120 см по длине. Работа с керамическим гранитом такого формата имеет множество нюансов, поэтому мы рекомендуем поручить данную работу опытной бригаде монтажников, состоящей минимум из двух человек. В краткой инструкции, приведенной ниже, вы найдете основные рекомендации, которые позволят максимально эффективно выполнить все этапы работ с крупным форматом.

Large format porcelain stoneware is a material that is widely used for decoration of public and private interiors. Large-format tiles are considered, the dimensions of which are more than 80 cm in width and more than 120 cm in length. Working with porcelain tile of this format has many nuances, therefore we recommend entrusting this work to an experienced team of installers, consisting of at least two people. In the brief instructions below, you will find basic recommendations that will allow you to perform all stages of work with a large format as efficiently as possible.

Для работы рекомендуем использовать следующие инструменты:

We recommend using the following tools for work:



- стол для резки с возможностью фиксации материала при резке.
- cutting table with the possibility of fixing the material during cutting.



- присоски для переноски — облегчают процесс работы и переноски плит форматов до 160 см.
- suction cups for carrying — facilitate the process of work and carrying plates up to 160 cm in size.



- электрический резак с алмазным диском обязателен для плит толщиной свыше 7 мм.
- an electric cutter with a diamond blade is required for tiles over 7 mm thick.

- рамная система с присосками для переноски плиты (рекомендовано для плит форматом от 160 см) позволяет избежать деформации плиты, образования микротрещин, которые потом могут привести к ее разрушению.
- frame system with suction cups for carrying the slab (recommended for tiles with a format from 160 cm) avoids deformation of the tile, the formation of microcracks which can then lead to its destruction.



- специальные алмазные диски для обработки торцов позволяют получить прямой или радиусный угол торцевой части плиты.
- special diamond disks for end-face processing enable to obtain a straight or radius angle of the end part of the plate.



- регулировочное устройство, поможет точно установить положение плиты на основании.
- an adjusting device that will help you to accurately position the tile on the base.

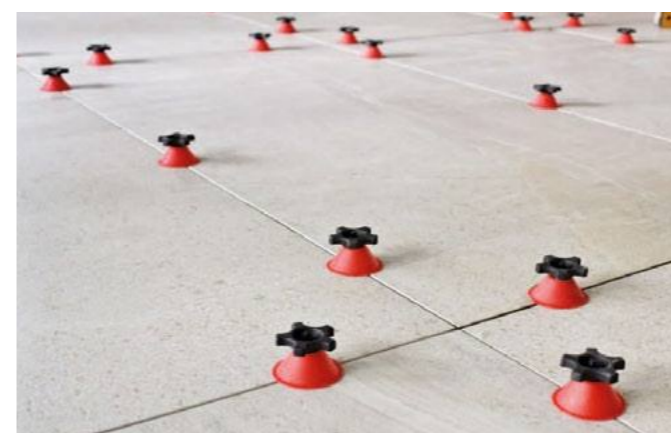

- набор алмазных коронок и сверел для сверления отверстий.
- a set of diamond core bits and drills for drilling holes.



- система выравнивания плиты винтового типа (СВП) позволяет осуществить тонкую регулировку положения плиты керамогранита на основании. Рекомендуется устанавливать при приклейке через каждые 60 см.
- the screw-type slab alignment system (SVP) allows fine adjustment of the position of the porcelain stoneware on the base. It is recommended to install it every 60 cm when glueing.



- электромеханическое устройство вибрационного типа, позволяющее равномерно распределить клей между поверхностью плиты и основанием.
- vibrating electromechanical device, allowing to evenly distribute the adhesive between the surface of the board and the base.



ВНИМАНИЮ ПОТРЕБИТЕЛЕЙ

ОБЩИЕ РЕКОМЕНДАЦИИ ПО УКЛАДКЕ КЕРАМОГРАНИТА

Перед началом работы рекомендуем убедиться, что имеющийся материал соответствует требованиям по количеству, тону и калибру. Рекомендуем укладку с привлечением квалифицированной бригады укладчиков.

Требования к основанию

Чистое

Без следов любых загрязнений и пыли

Температура

Температура поверхности должна быть от 5 до 30°C

Сухое

Рекомендуем осуществлять монтаж на цементные бесшовные полы, стяжки и штукатурки, выдержанные не менее 28 дней). Остаточная влажность цементного основания – менее 3%, гипсовых и ангидридных – 0,5%

Ровное и гладкое

Отклонение при измерении плоскостности двухметровой рейкой не должно превышать 2 мм. Перед укладкой керамогранита основание необходимо обработать специальным грунтовочным составом. Для укладки керамогранита следует внимательно отнестись к выбору клеевых смесей, тип которой зависит от места укладки (наружная или внутри помещения), а также от формата монтируемой плиты керамогранита.

ВАЖНО!

1. Рекомендуем укладывать керамогранит с шириной шва между плитками не менее 3 мм. Ширина швов зависит от климатических условий и размера плиты. Как правило, при напольной укладке керамогранита, ширина швов должна быть от 3 до 8 мм. Укладка крупноформатного керамогранита без швов (встык) не допускается.

2. Приступать к затирке швов следует только после полного высыхания клеевого состава.

3. Очистку керамогранита после укладки необходимо выполнять в конце каждого рабочего дня при помощи чистой воды и поролоновой губки.

TO THE CONSUMERS ATTENTION

GENERAL RECOMMENDATIONS FOR LAYING PORCELAIN STONEWARE

Before starting work, we recommend that you make sure that the available material meets the requirements for quantity, tone and size. We recommend laying with a qualified team of stackers.

Base requirements

Clean

Free from any traces of dirt and dust

Temperature

The surface temperature should be between 5 and 30°C

Dry

We recommend to carry out installation on cement screed floors, screeds and plasters, cured for at least 28 days). Residual moisture content of the cement base is less than 3%, gypsum and anhydrite substrates – 0.5%

Flat and smooth

The deviation when measuring flat with a two-meter rod should not exceed 2 mm. Before laying porcelain stoneware, the base must be treated with a special primer. For laying porcelain stoneware, you should carefully consider the choice of adhesive mixtures, the type of which depends on the place of installation (outdoor or indoors), as well as on the format of the mounted porcelain stoneware.

ATTENTION!

1. We recommend laying porcelain stoneware with a joint width of at least 3 mm between the tiles. The width of the joints depends on the climatic conditions and the size of the board. As a rule, when flooring porcelain stoneware, the joint width should be between 3 and 8 mm. Laying of large-format porcelain stoneware without seams (end-to-end) is not allowed.

2. Start grouting only after complete drying of the adhesive.

3. Cleaning of porcelain stoneware after installation must be carried out at the end of each working day with clean water and a foam sponge.

Рекомендации по укладке

Recommendations for laying

В комплект системы выравнивания пола входят:

The floor leveling system set includes:



зажим clamp



клин wedge



1 Нанесите клеевой раствор и уложите при помощи уровня первую плитку. Установите по два зажима на каждой стороне плитки, отступив от ее края около 50 мм.

Apply adhesive solution and lay the first tile with a level. Set two clamps on each side of the tile, stepping back from the edge about 50 mm.

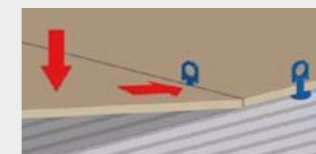

2 Уложите следующую плитку.

Put the next tile.

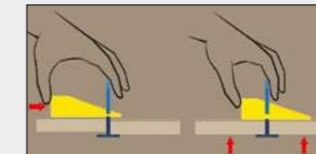

3 Вставьте клин между плитками и верхней частью зажима. Зафиксируйте клин так, чтобы его нижняя часть максимально плотно прилегала к плиткам, добившись выравнивания плиток в плоскости.

Put a wedge between the tiles and upper part of the clamp. Fix the wedge so that the bottom part fits snugly against the tiles, achieving alignment of the tiles in-plane.



4 После полного высыхания клеевого раствора для удаления клина ударьте по верхней части зажима вдоль шва. Нижняя часть зажима остается под плиткой.

Put a wedge between the tiles and upper part of the clamp. Fix the wedge so that the bottom part fits snugly against the tiles, achieving alignment of the tiles in-plane.

5 Удалите пластиковые детали СВП и приступите к затирке швов, используя цветные составы на цементной или эпоксидной основе.

















Remove the plastic parts of the SVP and start grouting using colored compounds based on cement or epoxy.

6 После завершения затирки швов очистите поверхность керамогранита с помощью чистой воды или специальных чистящих средств.

After finishing grouting clean the porcelain stoneware surface with clean water or special cleaning agents.

ТЕХНИЧЕСКАЯ ИНФОРМАЦИЯ

технические характеристики и международные стандарты
technical data and international standards

показатель	международные стандарты (EU, USA)		международный стандарт (AM, BY, KG, RU, TJ, UZ)	средние показатели ESTIMA®
	EN 14411 EU	ANSI A 137.1 USA	ГОСТ 13996-2019	
technical data	international standards			ESTIMA® average indexes
 соответствие размеров сторон size characteristics	±0,6 % (±2 mm)	±0,5 % (±2 mm)	±0,6 % (±2 mm)	± 0,08 % (±0,5 mm)
 толщина thickness	±5 % (±0,5 mm)	0 – 1,02 mm	±5 % (±0,5 mm)	± 2,5 % (±0,2 mm)
 линейность (кривизна грани) straightness of sides	±0,5 % (±1,5 mm)	—	±0,5 % (±1,5 mm)	±0,1 % (±0,6 mm)
 трапецидальность (косоугольность) rectangularity	±0,5 % (±2 mm)	±0,25 % (±0,8 mm)	±0,5 % (±2 mm)	± 0,13 % (±0,8 mm)
 кривизна поверхности surface flatness	±0,5 % (±2 mm)	±0,4 % (±1,8 mm)	±0,5 % (±2 mm)	+ 0,2 % (+1,1 mm); – 0,1 % (– 0,8 mm)
 водопоглощение (неглазурованный керамогранит) water absorption (unglazed)	≤0,5 %	≤0,5 %	≤0,5 %	≤0,1 %
 водопоглощение (глазурованный керамогранит) water absorption (glazed)	≤0,5 %	≤0,5 %	≤0,5 %	≤0,2 %
 разрушающая нагрузка breaking strength	≥1300 Н	не нормируется not standardized	≥1300 Н	≥1300 Н
 предел прочности при изгибе flexion resistance	≥35 МПа	≥250 Lbs	≥35 МПа	≥40 МПа
 износостойкость, мм ³ (неглазурованный керамогранит) abrasion resistance, mm ³ (unglazed)	≤175 мм ³	не нормируется not standardized	≤175 мм ³	≤170 мм ³
 износостойкость, мм ³ (глазурованный керамогранит) abrasion resistance, mm ³ (glazed)	По заявлению производителя according to the producer	По заявлению производителя according to the producer	По заявлению производителя according to the producer	≥3 класс ≥3 class
 морозостойкость, циклов frost resistance, cycles	≥100	По заявлению производителя according to the producer	≥100	≥200
химическая стойкость: chemical resistance:				
 устойчивость к кислотам и щелочам низкой концентрации resistance to acids and alkalis of low concentration	Класс по заявлению производителя class according to the producer	Класс по заявлению производителя class according to the producer	≥класс C ≥class C	≥класс A ≥class A
 устойчивость к бытовым химикатам и добавкам для водоподготовки бассейнов resistance to household chemicals and pool water additives	≥класс B ≥class B	Класс по заявлению производителя class according to the producer	≥класс B ≥class B	≥класс A ≥class A
 устойчивость к загрязнениям (глазурованный керамогранит) stain resistance (glazed)	≥3 класс ≥3 class	Класс по заявлению производителя class according to the producer	Класс по заявлению производителя class according to the producer	5 класс 5 class
 устойчивость к загрязнениям (неглазурованный керамогранит) stain resistance (unglazed)	Класс по заявлению производителя class according to the producer	Класс по заявлению производителя class according to the producer	Класс по заявлению производителя class according to the producer	≥4 класс ≥4 class

TECHNICAL DATA

таблица калибров
table of calibers

	200 × 200 × 12 мм	300 × 300 × 8 мм 300 × 300 × 12 мм	600 × 600 × 10 мм	600 × 1200 × 10 мм	
	200 × 200 × 12 mm	300 × 300 × 8 mm 300 × 300 × 12 mm	600 × 600 × 10 mm	600 × 1200 × 10 mm	
E	194,5/195,5	294,5/295,5	591,2/592,8	591,2/592,8	1191,2/1192,8
D	195,5/196,5	295,5/296,5			
C	196,5/197,5	296,5/297,5	594,4/596,0	594,4/596,0	1194,4/1196,0
B	197,5/198,5	297,5/298,5			
A	198,5/199,5	298,5/299,5			
0	199,5/200,5	299,5/300,5	599,2/600,8	599,2/600,8	1199,2/1200,8
1	200,5/201,5	300,5/301,5		600,8/602,4	1200,8/1202,4
2	201,5/202,5	301,5/302,5			
3	202,5/203,5	302,5/303,5			
	150 × 600 × 10 мм		194 × 1200 × 10 мм		
	150 × 600 × 10 mm		194 × 1200 × 10 mm		
C	140,0/141,0	594,4/596,0	188,5/189,5	1194,4/1196,0	
0	145,0/146,0	599,2/600,8	193,5/194,5	1199,2/1200,8	

ESTIMA XXL

	800 × 800 × 11 мм	800 × 1600 × 11 мм	
	800 × 800 × 11 mm	800 × 1600 × 11 mm	
E	791,2/792,8	791,2/792,8	1591,2/1592,8
C	794,4/796,0	794,4/796,0	1594,4/1596,0
0	799,2/800,8	799,2/800,8	1599,2/1600,8

ESTIMA City

	405 × 405 × 8 мм	146 × 600 × 8 мм		306 × 609 × 8 мм	
	405 × 405 × 8 mm	146 × 600 × 8 mm		306 × 609 × 8 mm	
C		140,0/141,0	594,4/596,0		
B	402,5/403,5			302,5/303,9	605,5/606,9
A	403,5/404,5			303,9/305,3	606,9/608,3
0	404,5/405,5	145,0/146,0	599,2/600,8	305,3/306,7	608,3/609,7
1	405,5/406,5			306,7/308,1	609,7/611,1
2	406,5/407,5			308,1/309,5	611,1/612,5
3	407,5/408,5				

ТЕХНИЧЕСКАЯ ИНФОРМАЦИЯ

упаковка и вес package and weight

поверхность surface

● неполированный natural
● полированный polished
● структурированный structured

● ректифицированный rectified

○ неректифицированный non-rectified

			формат, см (дюйм) size, cm (in)				
			20 × 20 8 × 8	30 × 30 12 × 12	60 × 60 24 × 24		
			ректификация rectification				
			○				
			●				
			толщина, мм (дюйм) thickness, cm (in)				
			12 0,47	8 0,31	10 0,39		
			поверхность surface				
			●	●	●	●●	●
Количество Quantity	коробка box	шт. pcs	21	11	17	4	4
		м² m²	0,84	0,99	1,53	1,44	1,44
		фут² ft²	9,04	10,66	16,47	15,5	15,5
	палета pallet	кор. box	54	40	40	30	30
		м² m²	45,36	39,6	61,2	43,2	43,2
		фут² ft²	488	426	659	465	465
Вес Weight	1 м² 1 m²	кг kg			17,2	23,8	23,8
		фунт lbs			38,0	52,5	52,4
	коробка box	кг kg			26,4	34,3	34,2
		фунт lbs			58,1	75,5	75,5
	палета pallet	кг kg			1 054	1 028	1 027
		фунт lbs			2 324	2 266	2 264
Техническая Technica	1 м² 1 m²	кг kg	27,8	27,0	17,9	23,1	21,5
		фунт lbs	61,2	59,6	39,5	50,9	47,4
	коробка box	кг kg	23,3	26,8	27,4	33,3	31,0
		фунт lbs	51,4	59,0	60,4	73,3	68,3
	палета pallet	кг kg	1 260	1 071	1 096	998	929
		фунт lbs	2 778	2 361	2 416	2 200	2 048

TECHNICAL DATA

ESTIMA City

ESTIMA XXL

			19,4 × 120 7,8 × 48	60 × 120 24 × 48	40,5 × 40,5 16 × 16		30,6 × 60,9 12 × 24	14,6 × 60 6 × 24	80 × 80 32 × 32	80 × 160 32 × 64	
			●					○	●	●	
			10 0,39					8 0,31		11 0,43	
			●	●●	●	●	●	●	●	●	
7	2	2	11	8	15	2	1				
1,63	1,44	1,44	1,804	1,488	1,31	1,28	1,28				
17,55	15,5	15,5	19,42	16,02	14,21	13,78	13,78				
30	27	27	24	40	40	35	36				
48,9	38,88	38,88	43,296	59,52	52,4	44,8	46,08				
526	419	419	466	641	564	482	496				
23,4	24,0	24,5	17,7	18,0	18,5	25,7	26,0				
51,7	53,0	53,9	39,0	39,7	40,9	56,6	57,4				
38,2	34,6	35,2	31,9	26,8	24,3	32,9	33,3				
84,2	76,3	77,6	70,4	59,1	53,5	72,4	73,5				
1 146	934	951	766	1 073	971	1 150	1 200				
2 526	2 059	2 096	1 689	2 366	2 141	2535	2 646				
25,2	23,5	23,5				25,7	26,0				
55,5	51,8	51,8				56,6	57,4				
41,0	33,8	33,8				32,9	33,3				
90,4	74,6	74,6				72,4	73,5				
1 230	914	914				1 150	1 200				
2 712	2 015	2 015				2535	2 646				

MATRIX

		формат, см (дюйм) size, cm (in)					
		30 × 30 12 × 12	60 × 60 24 × 24	60 × 120 24 × 48	80 × 80 32 × 32	80 × 160 32 × 64	
		толщина, мм (дюйм) thickness, cm (in)					
		8 0,31	10 0,39		11 0,43		
		поверхность surface					
МРАМОР MARBLE	ALBA	AB 01 white	●●	●●	●	●	
	CHAMBORD	CB 01 mix color	●				
	IDEAL	ID 01 white	●●	●●	●	●	
	MONTIS	MN 01 white	●●	●●	●	●	
	VISION	VS 01 white	●●	●●	●	●	
		VS 02 grey	●●	●●	●	●	
		VS 03 black	●	●	●	●	
КАМЕНЬ STONE	GABBRO	GB 01 white	●	●	●	●	
		GB 02 grey	●	●	●	●	
		GB 03 anthracite	●	●	●	●	
		GB 04 brown	●	●	●	●	
	JAZZ	JZ 01 beige	●	●	●		
		JZ 02 dark beige	●	●	●		
		JZ 03 grey	●	●	●		
		JZ 04 travertine	●	●	●		
	TERRA	TE 00 white	●	●	●	●	
		TE 01 beige	●	●	●	●	
		TE 02 grey	●	●	●	●	
		TE 03 anthracite	●	●	●	●	
			TE 04 black	●	●	●	●

поверхность surface
 ● неполированный natural
 ● полированный polished
 ● структурированный structured

		формат, см (дюйм) size, cm (in)	
		60 × 60 24 × 24	19,4 × 120 7,8 × 48
		толщина, мм (дюйм) thickness, cm (in)	
		10 0,39	
		поверхность surface	
ДЕРЕВО WOOD	ARTWOOD	AW 01 maple	●
		AW 02 oak	●
		AW 03 nut	●
	BRIGANTINA	BG 00 decape	●
		BG 01 oak	●
		BG 03 aged oak	●
BG 05 wenge		●	
BG 06 grey oak		●	
CLASSIC WOOD		CW 01 light grey	●
	CW 02 dark grey	●	
	CW 03 rusty beige	●	
SHERWOOD	SW 01 grey	●	
SPANISH WOOD	SP 00 white	●	
	SP 01 creamy	●	
	SP 04 ocre	●	

MATRIX

ЦЕМЕНТ CEMENT

		формат, см (дюйм) size, cm (in)				
		30 × 30 12 × 12	60 × 60 24 × 24	60 × 120 24 × 48	80 × 80 32 × 32	80 × 160 32 × 64
		толщина, мм (дюйм) thickness, cm (in)				
		8 0,31	10 0,39		11 0,43	
		поверхность surface				
LOFT	LF 00 white	●	●●	●●	●	●
	LF 01 grey	●	●●	●●	●	●
	LF 02 dark grey	●	●●	●●	●	●
	LF 03 moka	●	●●	●●	●	●
	LF 04 graphite	●	●●	●●	●	●
LUNA	LN 00 white		●	●	●	●
	LN 01 beige		●	●	●	●
	LN 02 grey		●	●	●	●
	LN 03 anthracite		●	●	●	●
	LN 04 black		●	●	●	●
	LNd 01 mix color		●	●		
MILD	MI 01 beige	●	●	●		
	MI 03 brown	●	●	●		
	MI 04 dark brown	●	●	●		
TRAFFIC	TF 01 grey		●	●	●	●
	TF 03 dark grey		●	●	●	●

поверхность surface
 ● неполированный natural
 ● полированный polished
 ● структурированный structured

ДИЗАЙН DESIGN

		формат, см (дюйм) size, cm (in)		
		60 × 60 24 × 24	60 × 120 24 × 48	80 × 80 32 × 32
		толщина, мм (дюйм) thickness, cm (in)		
		10 0,39		11 0,43
		поверхность surface		
AGLOMERAT	AG 21 light grey	●	●	
	AG 22 light beige	●	●	
	AG 23 dark grey	●	●	
COMFORT	CF01 grey	●		
COSMOS	CM 00 white	●	●	●
	CM 01 grey	●	●	●
	CM 02 beige	●	●	●
	CM d01 diagonal grey	●		
	CM d02 diagonal beige	●		
	CM d03 patchwork	●		
FUSION	FS 02 brown	●	●	
IRON	IR 02 basalto dark	●	●	

MATRIX

ОБЪЕКТЫ COMMERCIAL

		формат, см (дюйм) size, cm (in)					
		30 × 30 12 × 12	60 × 60 24 × 24	60 × 120 24 × 48	80 × 80 32 × 32	80 × 160 32 × 64	
		толщина, мм (дюйм) thickness, cm (in)					
		8 0,31	10 0,39		11 0,43		
		поверхность surface					
HARD	HD 01 white		●				
	HD 02 grey		●				
	HD 03 brown		●				
	HD 04 black		●				
RAINBOW	RW 001 pearl		●	●			
	RW 01 ivory	●	●	●	●	●	
	RW 03 light grey	●	●	●	●	●	
	RW 32 grey	●	●	●			
	RW 033 dark grey		●	●	●	●	
	RW 034 anthracite		●	●	●	●	
	RW 04 brown	●	●	●	●	●	
	RW 041 light brown		●	●			
	RW 06 green		●				
	RW 09 dark blue	●	●				
	RW 10 black	●	●	●			
	RW 15 beige	●	●	●			
	YOUR COLOR	YC	●	●	●	●	●
			●			●	●
			●				
		●	●				

- поверхность surface
- неполированный natural
- полированный polished
- структурированный structured

STANDARD

		формат, см (дюйм) size, cm (in)				
		30 × 30 12 × 12	60 × 60 24 × 24	60 × 120 24 × 48	80 × 80 32 × 32	80 × 160 32 × 64
		толщина, мм (дюйм) thickness, cm (in)				
		8 0,31	10 0,39		11 0,43	
		поверхность surface				
	ST 01 pearl	●				
	ST 02 light beige	●				
	ST 03 brown grey	●				
	ST 10 black	●				
	ST 011 dark grey	●				
	ST 17 beige	●	●	●		

ОБЪЕКТЫ COMMERCIAL

TECHNICA STANDARD

		формат, см (дюйм) size, cm (in)	
		20 × 20 8 × 8	30 × 30 12 × 12
		толщина, мм (дюйм) thickness, cm (in)	
		12 0,47	
		поверхность surface	
	ST 101 pearl	●	●
	ST 103 brown grey		●
	ST 117 beige	●	●

MATRIX

		формат, см (дюйм) size, cm (in)		
		40,5 × 40,5 16 × 16	30,6 × 60,9 12 × 24	14,6 × 60 6 × 24
		толщина, мм (дюйм) thickness, cm (in)		
		8 0,31		
		поверхность surface		
CITY	ART	AR01 patchwork	●	
		AR 02 white grey	●	
MELODY	MELODY	MO 01 white	●	●
		MO 02 gold	●	●
		MO 03 grey	●	●
		MO 04 beige	●	●
		MO 05 creamy	●	●
		MO 06 moka	●	●
RAGTIME	RAGTIME	RG 01 white grey	●	●
		RG 02 beige	●	●
		RG 03 grey	●	●
		RG 04 dark beige	●	●
ROCK	ROCK	RC 01 grey beige	●	●
		RC 02 white	●	
		RC 03 coal	●	
SOLO	SO 01 white grey	●		
UNDERGROUND	UNDERGROUND	UN 01 grey	●	●
		UN 02 tortora	●	●
		UN 03 dark grey	●	●

поверхность

- неполированный natural
- полированный polished
- структурированный structured

surface

- natural
- polished
- structured

		формат, см (дюйм) size, cm (in)		
		40,5 × 40,5 16 × 16	30,6 × 60,9 12 × 24	14,6 × 60 6 × 24
		толщина, мм (дюйм) thickness, cm (in)		
		8 0,31		
		поверхность surface		
BRIGANTINA	BRIGANTINA	BG 00 decape	●	●
		BG 01 oak	●	●
		BG 03 aged oak	●	●
		BG 05 wenge	●	●
DREAM WOOD	DREAM WOOD	DW 01 creamy	●	●
		DW 02 latte	●	●
		DW 04 moka	●	●
		DW 05 grigio	●	●
MODERN WOOD	MODERN WOOD	MW 01 light beige	●	●
		MW 02 light grey	●	●
		MW 03 beige	●	●

ТЕХНИЧЕСКАЯ ИНФОРМАЦИЯ

TECHNICAL DATA

показатели противоскольжения slip resistance

коллекции collections*	группа оценки assessment group			коэффициент трения coefficient of friction			>0,42
	A	AB	ABC	R9	R10	R11	
AGLOMERAT		■		■			■
ARTWOOD	■			■			■
BOLERO	■			■			■
BRIGANTINA			■	■			■
CLASSIC WOOD				■	■		■
COMFORT				■			■
COSMOS				■			■
FUSION				■			■
GABBRO				■			■
HARD	■			■			■
IRON				■		■	■
JAZZ		■		■			■
LOFT	■			■			■
LOFT стр./ str.					■		■
LUNA				■			■
MILD		■		■			■
RAINBOW		■		■			■
SHERWOOD				■			■
SPANISH WOOD				■			■
STANDARD		■		■			■
TERRA				■			■
TRAFFIC				■			■

норма для общественных зданий не менее 0,41 public buildings standard is not less than 0,41

нормы standards

DIN 51097
для хождения босыми ногами во влажных зонах for walking barefoot on wet surfaces

- A** Раздевалки, зоны хождения босых людей Changing rooms, barefoot walking areas
- B** Душевые, бортики бассейнов и т. п. Showers, pool sides, etc.
- C** Бортики бассейнов с уклоном, подводные лестницы Sides of swimming pools with a slope, underwater stairs

DIN 51130
для хождения в рабочей обуви for walking in working shoes

- R9** Помещения входной зоны, лестницы, раздевалки Entrance zone, stairs, changing rooms
- R10** Склады, гаражи, уличные зоны под навесом Warehouses, garages, outdoor areas under a canopy
- R11** Помещения для производства: сыроварни, холодильные камеры, прачечные и т. д. Production facilities — cheese dairies, cold stores, laundries, etc.

ANSI A137.1
динамический коэффициент трения Wet Dynamic Coefficient of Friction (DCOF)

ESTIMA CITY

коллекции collections*	R9	>0,42
ART	■	■
BRIGANTINA	■	■
DREAM WOOD	■	■
MELODY	■	■
MODERN WOOD	■	■
RAGTIME	■	■
ROCK	■	■
SOLO	■	■
UNDERGROUND	■	■

СЕРТИФИКАЦИЯ

CERTIFICATION



Продукция сертифицирована на соответствие требованиям ГОСТ 13996-2019 (добровольная сертификация).

All products are certified according to GOST 13996-2019 requirements (voluntary certification).



Продукция сертифицирована на соответствие «Техническому регламенту о требованиях пожарной безопасности (обязательная сертификация, класс пожарной опасности материала КМ 0, негорючие (НГ)).

All products are certified according to "Technical Regulations for Fire Safety requirements (mandatory certification, material fire hazard class KM 0, incombustible).

Выпускаемая продукция сертифицирована по системе сертификации Таможенного союза, подтверждающей соответствие качества выпускаемой продукции нормативным требованиям.

All products are certified according to the certification of the Customs Union, which confirms that the quality of the products conforms to the standards and requirements of the Russian Federation.

Продукция имеет техническое свидетельство Минстроя России, подтверждающее пригодность применения керамического гранита TM ESTIMA® в качестве облицовочных элементов и конструкций навесных фасадных систем.

The Technical Approval (TA) issued by the Ministry of Construction of the Russian Federation confirms the suitability of TM ESTIMA® porcelain tiles as facing materials and structures of ventilated facade systems.



Продукция TM ESTIMA® также прошла проверку на соответствие американским стандартам TCNA и евросертификации (CE).

TM ESTIMA® products comply with the American standards TCNA and European certification (CE).



условные обозначения symbols



цифровая печать
digital print



глазурованный
glazed



технический
technica



цветная масса
full-body colored



не впитывает влагу
water-resistant



морозостойкий
frost-resistant



легко моется
easy to clean



PEI
износостойкость
wear-resistant

вариативность оттенка shade variations



равномерная
very uniform

V0



V1



V2



V3



V4

незначительная
uniform

средняя
medium

высокая
moderate

существенная
substantial



высокая
moderate

V3



V4



V4



V4



V4



V4

ESTIMA

Внимание: цвет печати
в каталоге может
незначительно отличаться
от цвета керамогранита.

Attention: Print color in this
catalogue may be different
from the original tile.

© Copyright Estima 2022
Подписано в печать: 02.2022

Дизайн: ХРОМ
www.chromestudio.ru

Отпечатано:
типография «Август Борг»
www.augustborg.ru

ESTIMA.RU

